

**SINGER®**

**Manuel d'instructions**

3825

07/85/1130



# INSTRUCTIONS IMPORTANTES DE SÉCURITÉ

Lors de l'utilisation d'un appareil électrique, il est essentiel de toujours prendre des précautions pour la sécurité; elles comprennent les suivantes :

Lire toutes les instructions avant l'utilisation de la machine à coudre.

**DANGER** — Pour réduire les risques de chocs électriques :

1. Lorsque la machine est branchée, ne jamais la laisser sans surveillance.
2. Toujours débrancher la machine à coudre de la prise de courant immédiatement après usage et avant le nettoyage.
3. Toujours débrancher la machine avant un changement d'ampoule. Remplacer cette dernière avec une ampoule de 10 watts du même type.

**AVERTISSEMENT** — Pour réduire les risques de

brûlures, d'incendie, de choc électrique ou de blessures :

1. Ne pas autoriser l'utilisation de la machine comme jouet. Faire très attention lorsque la machine est utilisée par des enfants ou a proximité d'enfants.
2. N'utiliser cette machine que dans le but pour lequel elle a été conçue tel que spécifié dans le manuel. N'utiliser que les accessoires spécifiés dans ce manuel et recommandés par le fabricant.
3. Ne jamais utiliser cette machine à coudre si le fil d'alimentation ou la prise est endommagé ou si son fonctionnement n'est pas normal, si elle est tombée à terre, dans l'eau ou si elle a subi des dommages. Retourner la machine au vendeur autorisé le plus proche ou à un centre de service pour examen, réparation ou tout réglage électrique ou mécanique.
4. Ne jamais utiliser la machine si des ouvertures d'air sont

obstruées. S'assurer que les orifices de ventilation et la pédale de commande sont libres de toute accumulation de poussières, morceaux de tissu ou de charpie.

5. Garder les doigts à l'écart de toute partie mobile. Porter une attention particulière dans la zone voisine de l'aiguille de la machine à coudre.
6. Toujours utiliser la plaque à aiguille appropriée. Une mauvaise plaque peut entraîner le bris de l'aiguille.
7. Ne pas utiliser d'aiguilles tordues.
8. Ne pas tirer sur le tissu ou le pousser en cousant. Ceci pourrait écarter l'aiguille et causer sa rupture.
9. Mettre la machine hors-tension (position « 0 ») avant de faire tout réglage dans la zone de l'aiguille, comme par exemple enfiler le fil dans l'aiguille, remplacer celle-ci ou encore changer le pied-presseur, etc.
10. Toujours débrancher la machine à coudre de la prise de courant avant d'enlever le capotage, de lubrifier ou de faire tout réglage spécifié dans le manuel d'instructions.
11. Ne jamais laisser tomber ou introduire tout objet dans une ouverture de la machine.
12. Ne pas utiliser à l'extérieur.
13. Ne pas utiliser la machine dans des endroits où des aérosols sont pulvérisés ou de l'oxygène administré.
14. Pour débrancher la machine, placer toutes les commandes sur la position d'arrêt (0) et ensuite, retirer la fiche de la prise de courant.
15. Ne pas débrancher la machine en tirant sur le fil. Débrancher en tirant sur la fiche et non sur le fil.

## GARDER CES INSTRUCTIONS

Cette machine à coudre est destinée uniquement à un usage domestique.

## Félicitations

Vous voici à présent propriétaire d'une machine à coudre Singer et en cette qualité, vous allez vous lancer dans une aventure excitante dans le domaine de la créativité. Dès le départ, vous réaliserez que vous allez coudre avec l'une des machines les plus faciles à utiliser qui ait jamais été fabriquée.

Avant de commencer à coudre, nous vous recommandons de voir les multiples avantages et la facilité d'utilisation en lisant ce manuel d'instructions étape par étape assise devant votre machine.

Pour toujours mettre à votre disposition les derniers perfectionnements de la technique, le fabricant se réserve le droit de modifier l'apparence, le concept ou les accessoires de cette machine s'il le juge nécessaire.

**SINGER EST UNE MARQUE DÉPOSÉE DE LA COMPAGNIE SINGER LTÉE.**

Copyright © 2000

NB : Please check with SINGER the official name of the owner of the SINGER brand

Note: Cette Manuel d'instructions comprends l'opération de modèles multiples de la machine à coudre et l'usage des accessoires d'option. Le fabriquant a bien essayé d'expliquer clairement la différence entre les modèles différents ainsi que le moment où un accessoire sera un supplément d'option. Lire attentivement ce manuel pour déterminer les instructions qui conviennent le plus à votre modèle particulier. Pour une meilleure définition de votre machine à coudre, voir s'il vous plaît page 19, 20 et 21.

## ☐ Table des matières

Composants principaux de la machine à coudre.....	2.3	Pose des boutons (pour modèle de 3 sélecteurs).....	31
Accessoires.....	4	Comment faire des boutonnières (boutonnières en une étape).....	32
Installation de la tablette de couture amovible.....	5	Équilibrage gauche et droit pour boutonnière.....	33
Branchement de la machine à une source d'alimentation.....	6	Fermeture et ganse (pour modèle de 2 sélecteurs).....	34
Changement de l'ampoule.....	7	Fermeture et ganse (pour modèle de 3 sélecteurs).....	35
Levier de levage du pied presseur à deux niveaux.....	8	Couture à l'aide du pied pour cordon optionnel (pour modèle de 2 sélecteurs).....	36
Fixation du support de pied presseur.....	9	Couture à l'aide du pied pour cordon optionnel (pour modèle de 3 sélecteurs).....	37
Remplissage de la canette.....	10	Point zigzag multipoints (pour modèle de 2 sélecteurs).....	38
Insertion de la canette.....	11	Point zigzag multipoints (pour modèle de 3 sélecteurs).....	39
Insertion et remplacement d'aiguille.....	12	Point droit étendu (pour modèle de 2 sélecteurs).....	40
Emfilage du fil supérieur.....	13	Point droit étendu et point Ric Rac (pour modèle de 3 sélecteurs).....	41
Enfileur automatique d'option.....	14	Point ni d'abeille (pour modèle de 3 sélecteurs).....	42
Enfilage supérieur.....	15	Couture à l'aide du pied pour cordon optionnel (pour modèle de 2 sélecteurs).....	43
Levage du fil de bobine.....	16	Couture à l'aide du pied pour cordon optionnel (pour modèle de 3 sélecteurs).....	44
Couture en sens inverse/pour retirer le travail en cours/pour couper le fil.....	17	Racommodage avec mouvement libre (pour modèle de 2 sélecteurs) ..	45
Appareillement de l'aiguille, du tissu et du fil.....	18	Racommodage avec mouvement libre (pour modèle de 3 sélecteurs) ...	46
Comment choisir vos points (pour modèle de 2 sélecteurs).....	19	Points complémentaires (pour modèle de 2 sélecteurs).....	47
Comment choisir vos points (pour modèles de 3 sélecteurs à 20 points)	20	Points complémentaires (pour modèle de 3 sélecteurs).....	48
Comment choisir vos points (pour modèles de 3 sélecteurs à 25 points)	21	Racommodage.....	49
Point droit, point de Bâti, point fin, point triple (extensible) et position de l'aiguille (pour modèle de 2 sélecteurs).....	22	Pose de dentelle.....	50
Point droit, point de Bâti, point fin, point triple (extensible) et position de l'aiguille (pour modèle de 3 sélecteurs).....	23	Point plumetis et appliqué.....	51
Point zigzag et point rick-rack (pour modèle de 2 sélecteurs). 24	24	Pose de monogramme et broderie en utilisant un cercle à broder.....	52
Point zigzag et point rick-rack (pour modèle de 2 sélecteurs). 25	25	Courtepointe.....	53
Ourllet caché et point de lingerie (pour modèle de 3 sélecteurs) 26	26	Fronçage.....	54
Ourllet caché et point de lingerie (pour modèle de 2 sélecteurs) 27	27	Pied d'aide-entraînement (accessoire optionnel).....	55
Ourllet caché et point de lingerie (pour modèles de 3 sélecteurs à 20 points) 28	28	Entretien.....	56
Ourllet caché et point de lingerie (pour modèles de 3 sélecteurs à 25 points) 29	29	Guide de dépannage.....	57
Pose des boutons (pour modèle de 2 sélecteurs).....	30		

## Composants principaux de la machine à coudre

1. Poignée
2. Axe horizontal et porte-bobine
3. Molette de commande de tension
4. Commande de réglage de pression du pied-presseur
5. Manette de relevage du fil
6. Plaque frontale
7. Manette d'inversion
8. Coupe-fil
9. Manette de confection boutonnière en une étape
10. Pied presseur
11. Tablette amovible/logement des accessoires
12. Dévidoir
13. Molette de commande de longueur de point
14. Molette de commande de largeur de point
15. Fenêtre indicatrice de points
16. Volant
17. Sélecteur règle-point

\* Note: Au cas ou votre machine n'est pas équipée d'un sélecteur de point étendu, référez-vous à "modèle de 2 sélecteurs" partout dans ce manuel d'instructions.

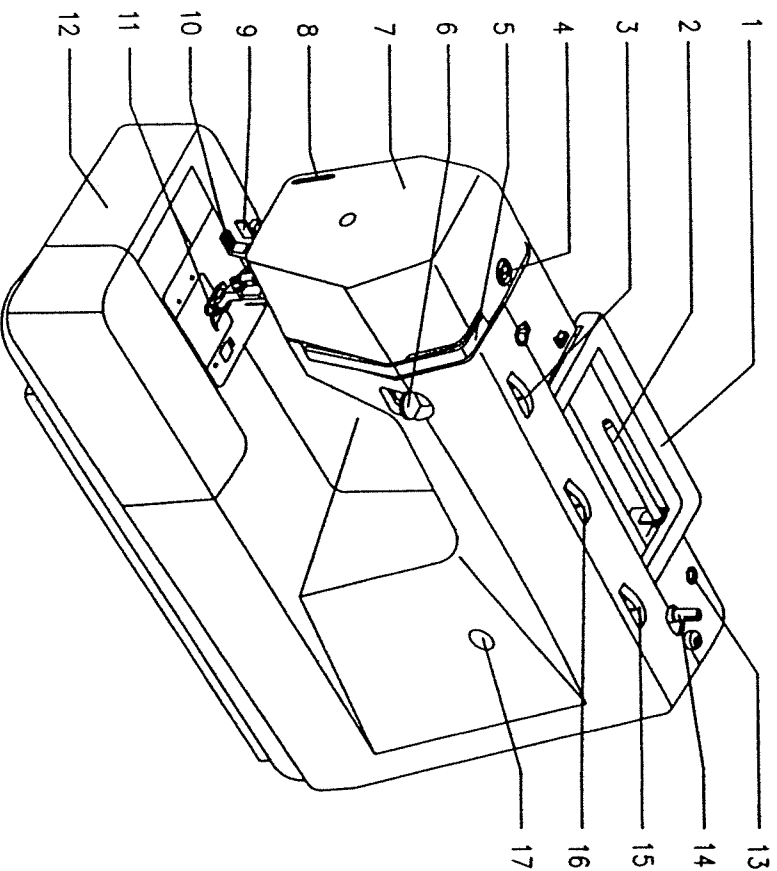

## Composants principaux de la machine à coudre

18. Fente de réglage du point utilisé pour les boutonnières
19. Interrupteur d'alimentation et d'éclairage
20. Prise de branchement du fil d'alimentation
21. Guide-fil supérieur
22. Contrôle de l'alimentation de fil
23. Levier de levage du presse-pied
24. Pédale de commande de la machine et fil d'alimentation
25. Plaque à aiguille
26. Pince à aiguille à sens unique
27. Plaque de protection canette
28. Griffes d'entraînement
29. Plaque glissière de la canette
30. Plaque couverture de bobinage
31. Système d'enfilage (feed dogs)

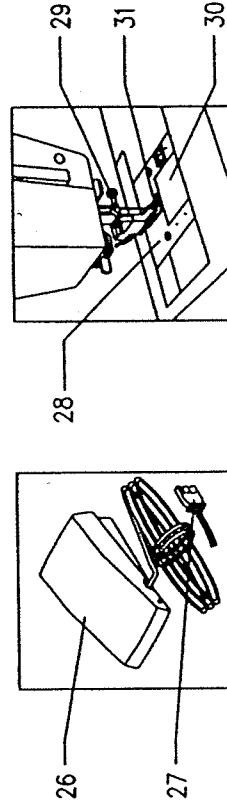
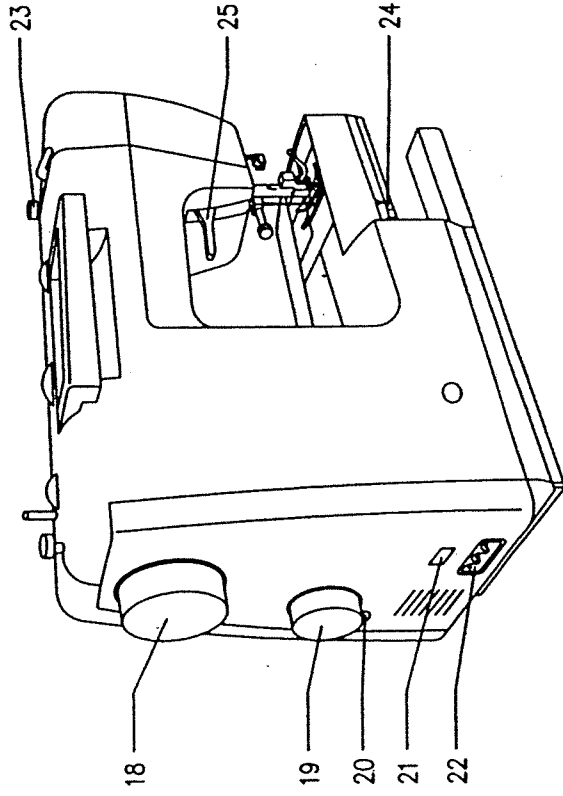

# Accessoires

## Accessoires standards

- a. Pied tout-usage
- b. Pied pour fermeture-éclair
- c. Pied pour boutonnière
- d. Pied pour pose de bouton
- e. Pied pour ourlet invisible.
- f. Brosse/Outil à découper
- g. Guide de couture
- h. Étui à aiguilles
- i. Support de bobine
- j. Canette (3x)
- k. Tournevis L
- Housse (non-illustrée)

## Accessoires optionnels

- (Ces 9 accessoires ne sont pas fournis avec la machine, cependant, ils sont disponibles chez votre dépositaire Singer)
- l. Second axe de bobine
  - m. Pied pour zig-zag
  - n. Pied pour surfil
  - o. Pied ourleur à semelle étroite
  - p. Pied pour pose de cordon
  - q. Pied pour raccommodage
  - r. Pied pour courte-pointe
  - s. Pied pour plissage
  - t. Pied pour appareillage

## Accessoires standards

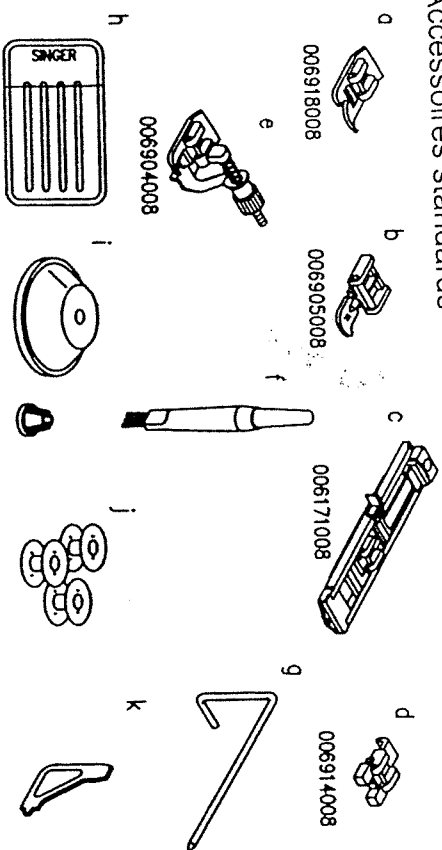

## Accessoires d'option disponibles à coût exceptionnel.

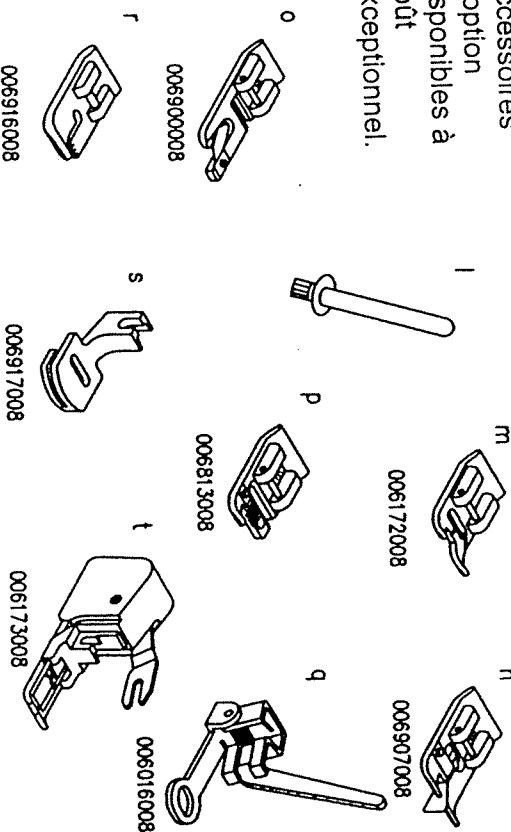



## Installation de la tablette de couture amovible

Maintenir la tablette en position horizontale et la pousser dans la direction de la flèche (1).

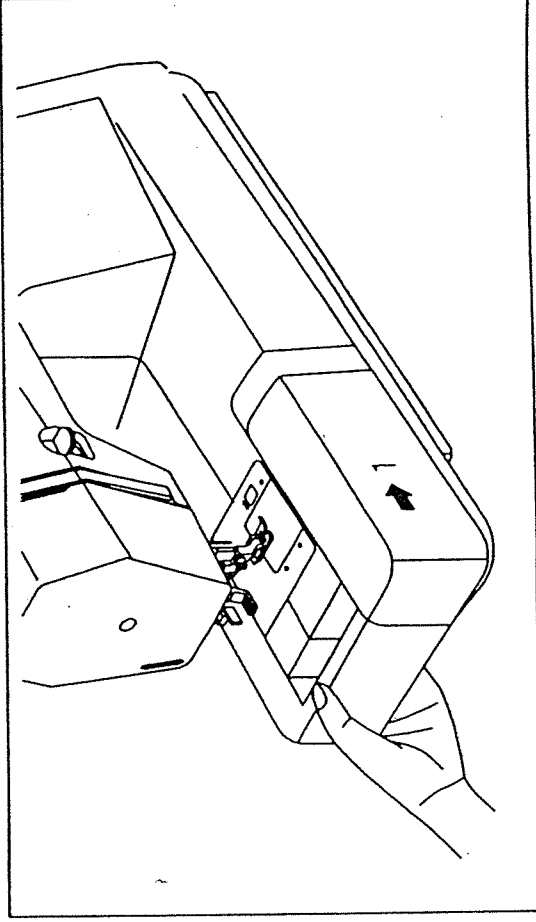

L'intérieur de la tablette amovible peut être utilisé comme boîte de rangement des accessoires.

Pour ouvrir, lever vers vous dans le sens de la flèche (2).

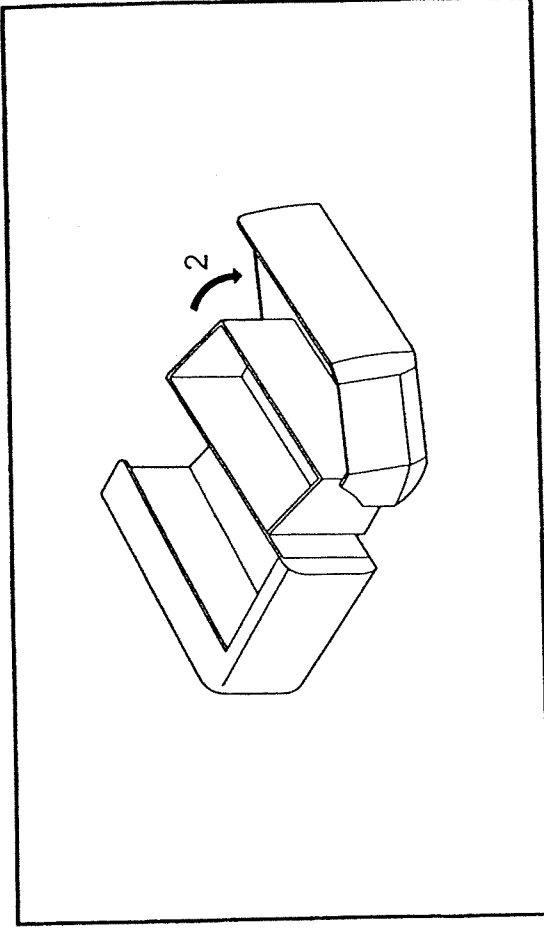

## Branchement de la machine à une source d'alimentation

Brancher la machine tel qu'illustré en (1). La fiche de la machine est dotée de broches normalisées et doit être utilisée avec une prise de courant conforme aux normes en vigueur (2).

**Attention:**  
Débrancher le fil d'alimentation lorsque la machine n'est pas utilisée.

### Pédale de commande

La pédale de commande contrôle la vitesse de fonctionnement de la machine (3)

**Attention:**  
Consulter un électricien qualifié en cas de doute pour brancher la machine.  
Débrancher la machine quand celle-ci c'est pas en service. Le pied de contrôle doit être obligatoirement utilisé avec les appareils 4C-316B (110-120V area) / 4C-126G or 4C-326G (230V area) 4C-316C or 4C-326C (220-240V area) fabriqués par MATSUSHITA ELECTRIC (TAIWAN) CO., LTD.

### Voyant témoin

Appuyer sur le poussoir d'alimentation: le voyant s'allume et la machine est prête à fonctionner. (4)

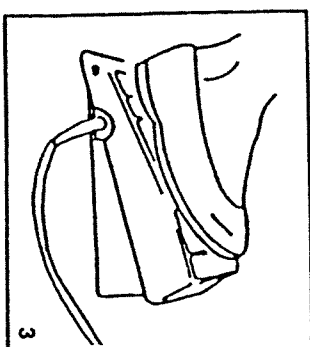
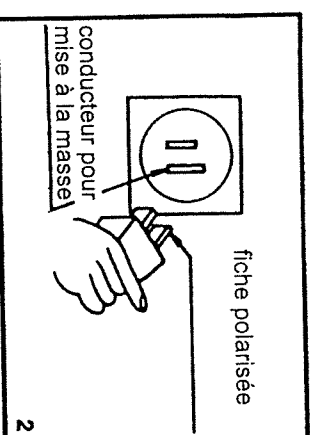
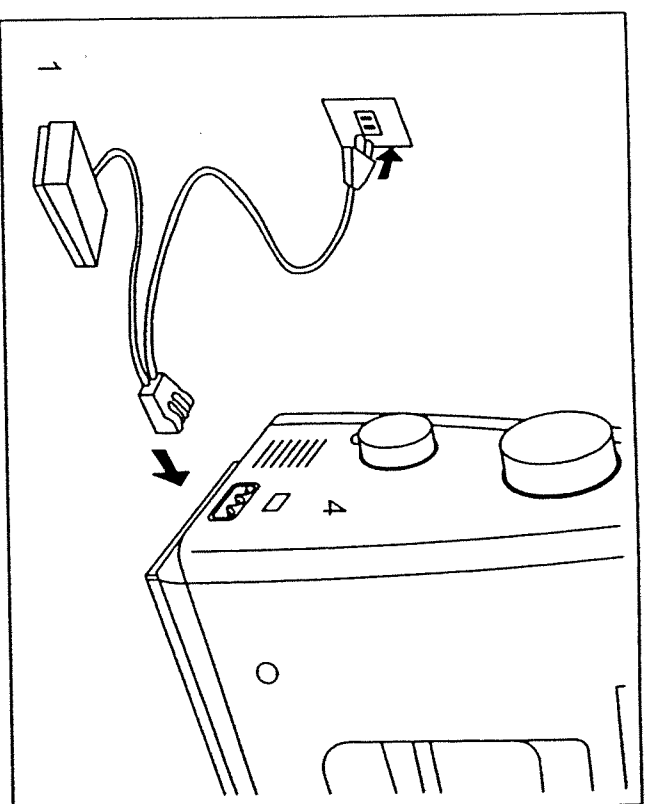

### REMARQUE IMPORTANTE

La prise de la machine comporte des broches polarisées (l'une est plus large que l'autre). Afin de réduire les risques de choc électrique, la fiche ne se branche que dans une prise de courant polarisée et dans un sens seulement. Si la fiche ne peut être branchée complètement dans la prise, l'inverser. Si la difficulté persiste, contacter un électricien. Ne pas modifier la fiche de quelque façon que ce soit.

## Changement de l'ampoule

Débrancher la machine de l'alimentation électrique en enlevant la prise!

- Lâcher la vis (A) comme indiqué.
- Enlever la plaque frontale (B).

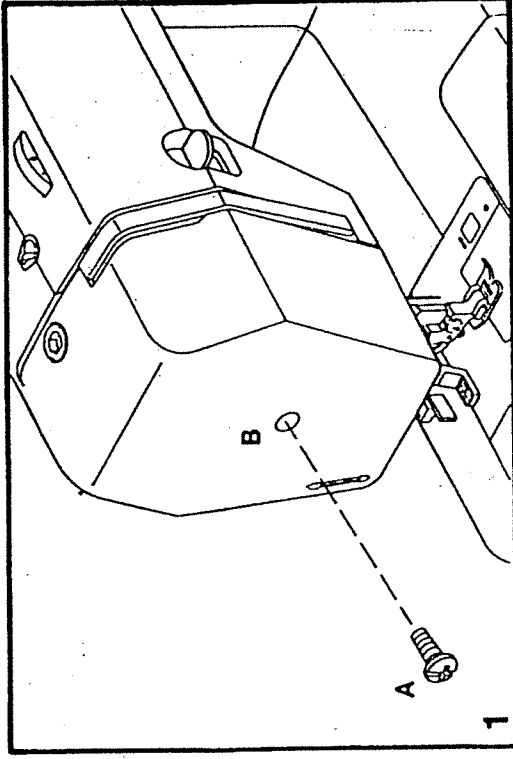

- Dévisser l'ampoule et installer une nouvelle (C).
- Reposer la plaque frontale et visser la vis.

En cas des problèmes, demander votre agent local pour conseil.

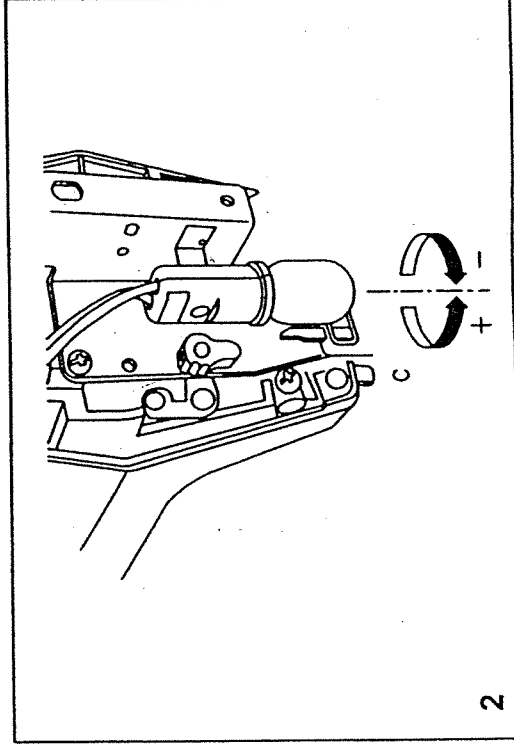

## Levier de levage du pied presseur à deux niveaux

Lorsque vous cousez plusieurs épaisseurs de tissus épais, le pied-presseur peut être soulevé sur une position élevée afin de faciliter le positionnement du tissu. Faire attention lorsque vous cousez plusieurs épaisseurs et travailler lentement. (A).

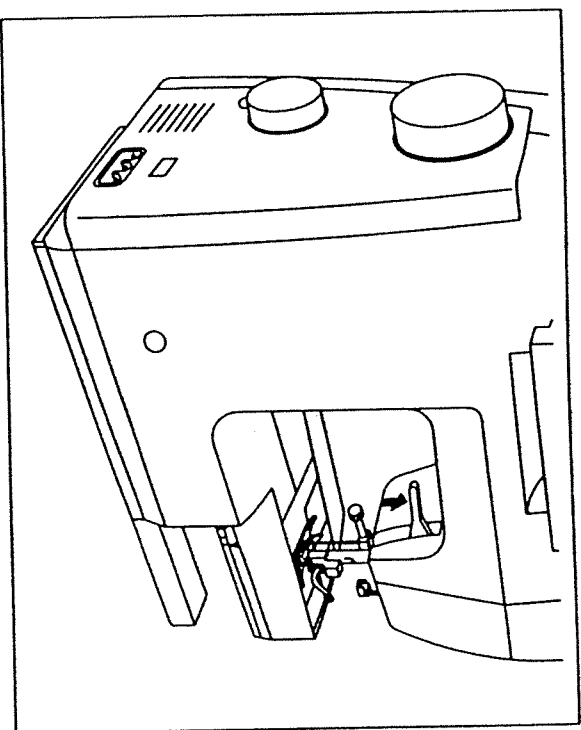

## Réglage de la pression du pied-presseur

La pression du pied-presseur a été ajustée à une valeur maximale et ne demande pas d'autres réglages pour la plupart des travaux de couture. (poids légers à lourds). Cependant, si vous désirez ajuster la pression du pied-presseur, tourner le bouton de réglage. Pour la couture de tissus très minces, alléger la pression en tournant le bouton dans le sens anti-horaire.

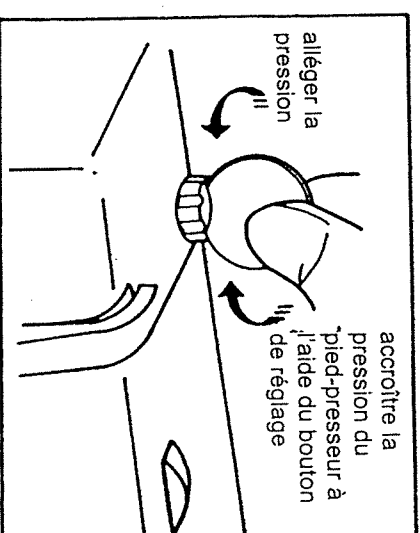

## Fixation du support de pied presseur

Soulever la tige du pied-presseur (a) avec le dispositif de levage du pied-presseur puis fixer son support (b) comme illustré en (1).

### Fixation du pied-presseur

Abaisser le support du pied-presseur (b) jusqu'à ce que l'encoche (c) soit directement au dessus de la broche (d).

Lever le levier (e)

Abaisser le support du pied-presseur (b) et ce dernier (f) s'engagera automatiquement (2).

### Démontage du pied-presseur

Lever le pied-presseur.

Lever le levier (e) pour dégager le pied-presseur (3). Lever le pied-presseur.

### Fixation du guide de couture

Placer le guide de couture dans l'encoche (g) tel qu'illustré. Régler en fonction des besoins pour les ourlets, plis, etc. (4).

#### Attention:

Placer l'interrupteur d'alimentation sur arrêt (off) si vous effectuez une des opérations suivantes!

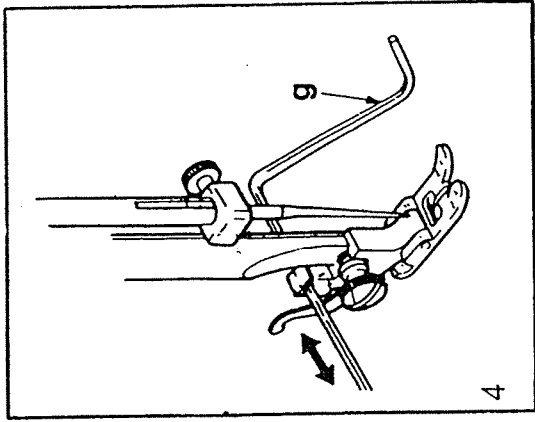
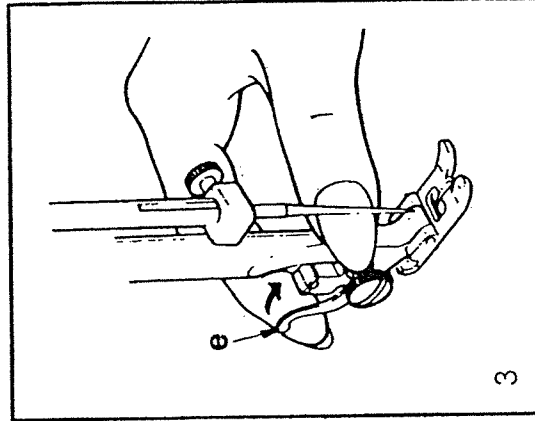
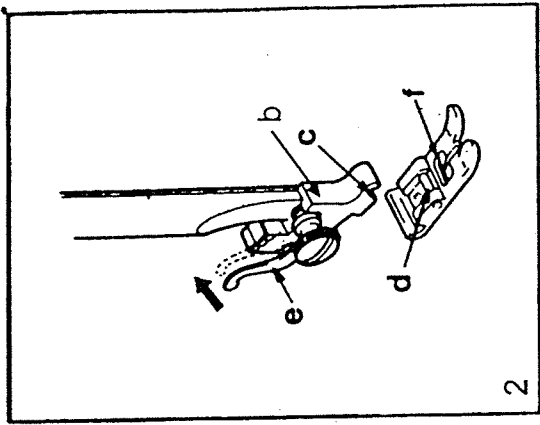
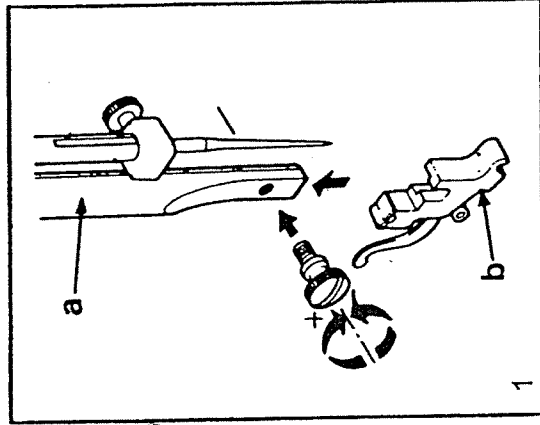

## □ Remplissage de la canette

Placer le fil et le porte-bobine sur l'axe de la bobine (1).  
Si la bobine est plus petite, placer le porte-bobine avec le petit côté faisant face à la bobine (2).  
Glisser le fil dans le guide (3).  
Enrouler le fil dans le sens horaire autour des disques de tension de l'enrouleur de canette (4).  
Glisser le fil dans la canette tel qu'illustré et placer celle-ci sur l'axe (5).  
Pousser la canette vers la droite (6).  
Tenir l'extrémité du fil (7).  
Appuyer le pied sur la pédale de commande de la machine (8).  
Couper le fil (9). Pousser la canette vers la gauche (10) puis la retirer.

**Veillez noter:** lorsque l'axe de l'enrouleur de canette est dans la position d'enroulement du fil, la machine ne coud pas et le volant reste immobile. Pour commencer la couture, pousser l'axe de l'enrouleur de canette vers la gauche (position de couture).

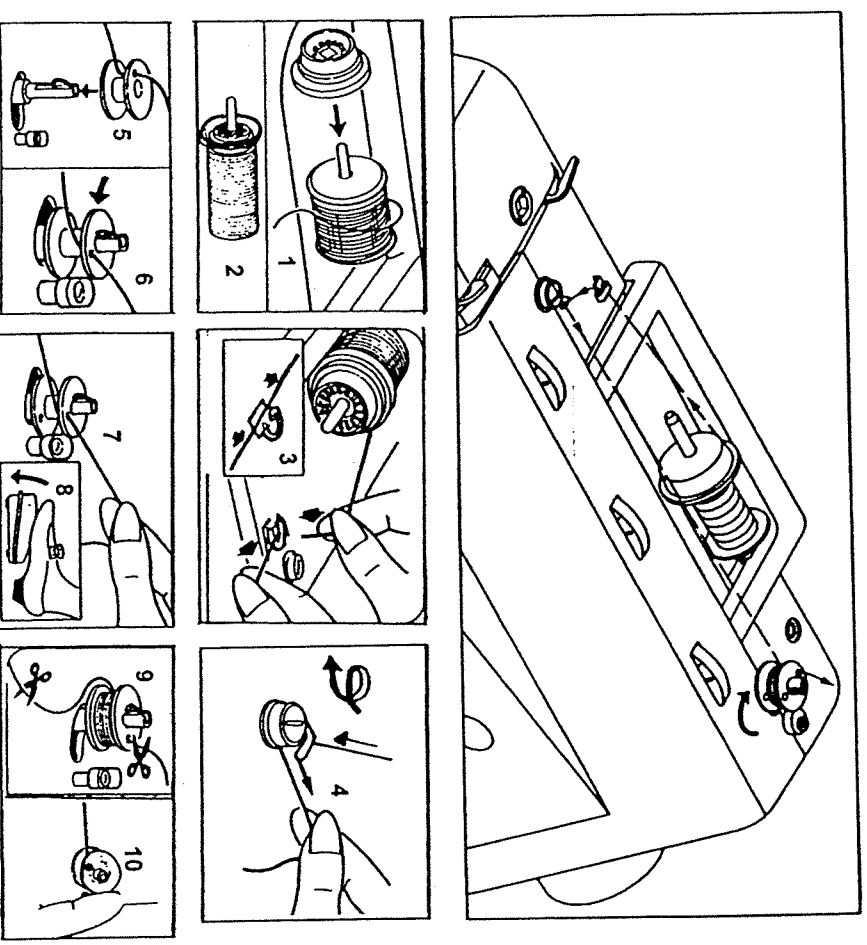

## Insertion de la canette

Ouvrir la plaque glissière de la canette en la déplaçant vers la droite.

1. Insérer la canette dans son logement, le fil étant orienté dans le sens anti-horaire (flèche).
2. Tirer le fil en le faisant passer dans la fente (A).
3. Tirer le fil dans le sens horaire jusqu'à ce qu'il se place dans l'encoche (B).
4. Tirer une longueur de fil approximative de 15 cm (6 pouces) puis remettre en place la plaque glissière de la canette (C).

### *Attention:*

Placer l'interrupteur d'alimentation sur arrêt (off) avant d'insérer ou enlever la canette.

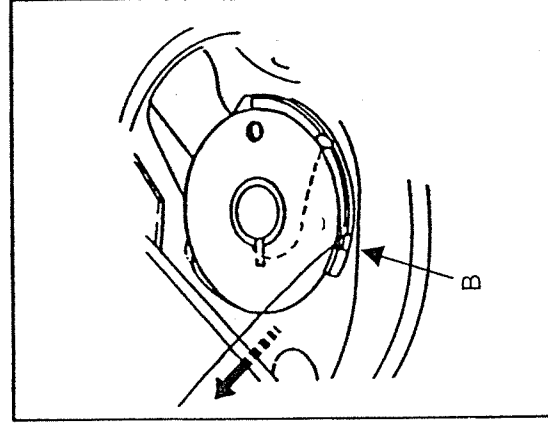
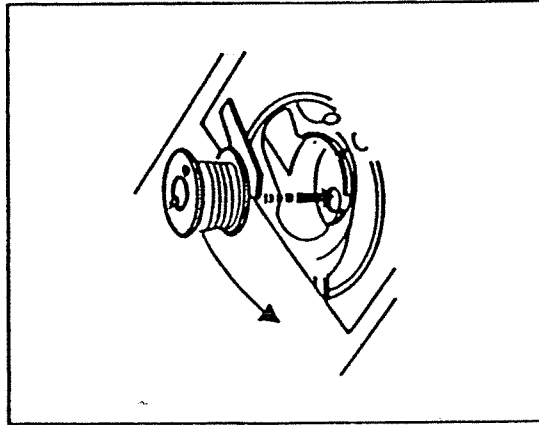
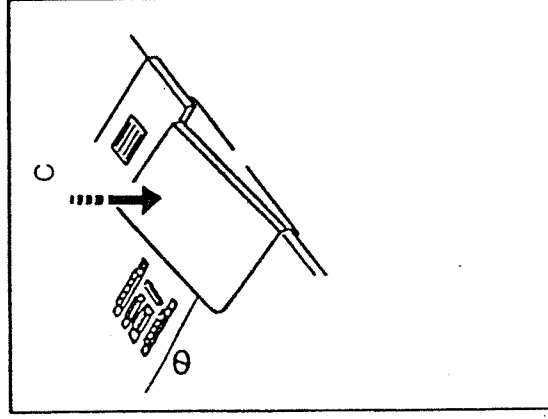
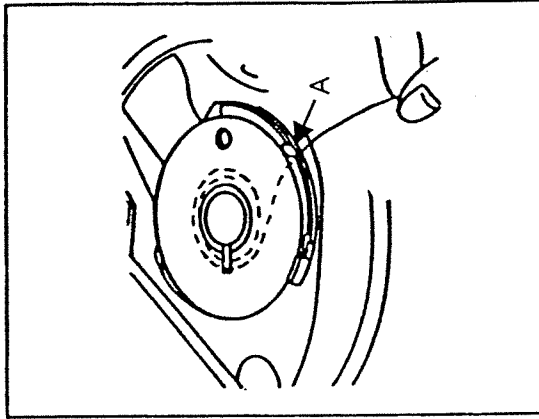

## Insertion et remplacement d'aiguille

Remplacer l'aiguille régulièrement, plus particulièrement si elle accuse des signes d'usure et cause des problèmes. Pour obtenir les meilleurs résultats, toujours utiliser des aiguilles fabriquées par Singer.

Insérer l'aiguille tel qu'illustré ci-dessous :

- Desserrer la vis de la pince-aiguille et la resserrer après avoir inséré une nouvelle aiguille (A).
- Le côté plat de la tige doit faire face à l'arrière (B).
- Insérer l'aiguille jusqu'au maximum de sa course (C/D).

**Attention:**  
Mettre l'interrupteur d'alimentation sur arrêt (off) avant d'insérer ou de retirer l'aiguille.

Les aiguilles doivent être en parfait état.

Des problèmes peuvent survenir si :

- L'aiguille est tordue (a)
- L'aiguille est émoussée (b)
- L'extrémité de l'aiguille est endommagée (c)

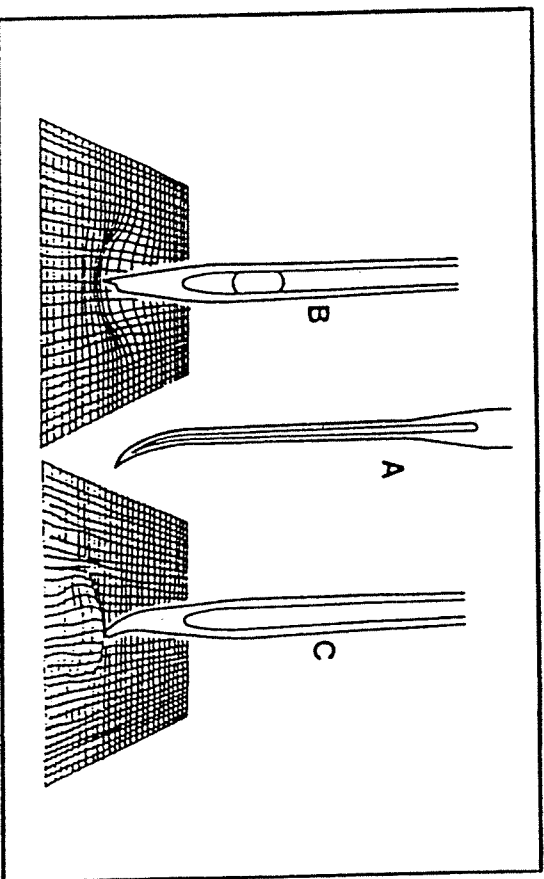
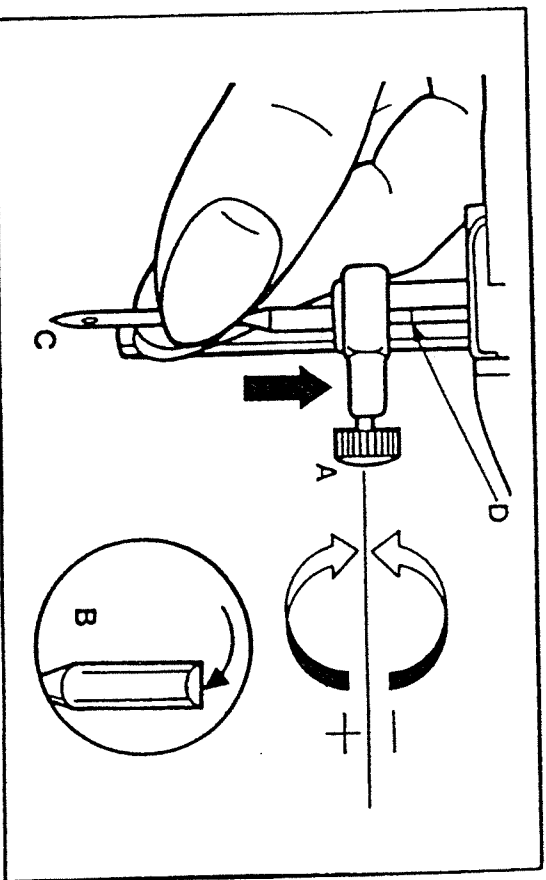



## ☐ Enfilage supérieur

Cette opération est simple. Néanmoins, il est important de l'exécuter correctement sous peine de faire éventuellement face à plusieurs problèmes de couture.

- Commencer par lever l'aiguille au maximum de sa course (1) et aussi, lever le pied presseur pour libérer les disques de tension (2). Note : Pour des raisons de sécurité, il est fortement recommandé de couper l'alimentation électrique avant l'enfilage.
- Lever l'axe de la bobine. Placer le fil de la bobine sur le porte-bobine, le fil sortant de la bobine tel qu'illustré en (3). Pour les petites bobines, placer le petit côté du porte-bobine à côté de la bobine ou utiliser le plus petit porte-bobine.
- Tirer le fil de la bobine au travers du guide-fil supérieur (4)
- Guider le fil autour du guide (5) en le tirant au travers du ressort de pré-tension tel qu'illustré.
- Enfiler le module de tension en guidant le fil vers le bas dans la rainure droite et vers le haut dans le canal gauche (6). Au cours de cette opération, il est utile de tenir le fil entre la bobine et le guide-fil (4) et tirer doucement vers le haut.
- Une fois en haut, faire passer le fil de la droite vers la gauche dans l'oeilleton du levier de levage et le ramener à nouveau vers le bas (7).
- Faire passer le fil en arrière du guide plat horizontal (8).
- Saisir à présent le fil en arrière du fil mince du guide de pince-aiguille et ensuite, le ramener en bas vers l'aiguille qui doit être enfilée de l'avant vers l'arrière. Tirer le fil sur une longueur approximative de 15-20 cm (6 à 8 pouces) vers l'arrière au delà de l'oeilleton de l'aiguille (9).

Note: Si votre machine à coudre est équipée d'un enfileur automatique déjà installé en sortie d'usine, tournez à page 16 pour instructions d'usage.

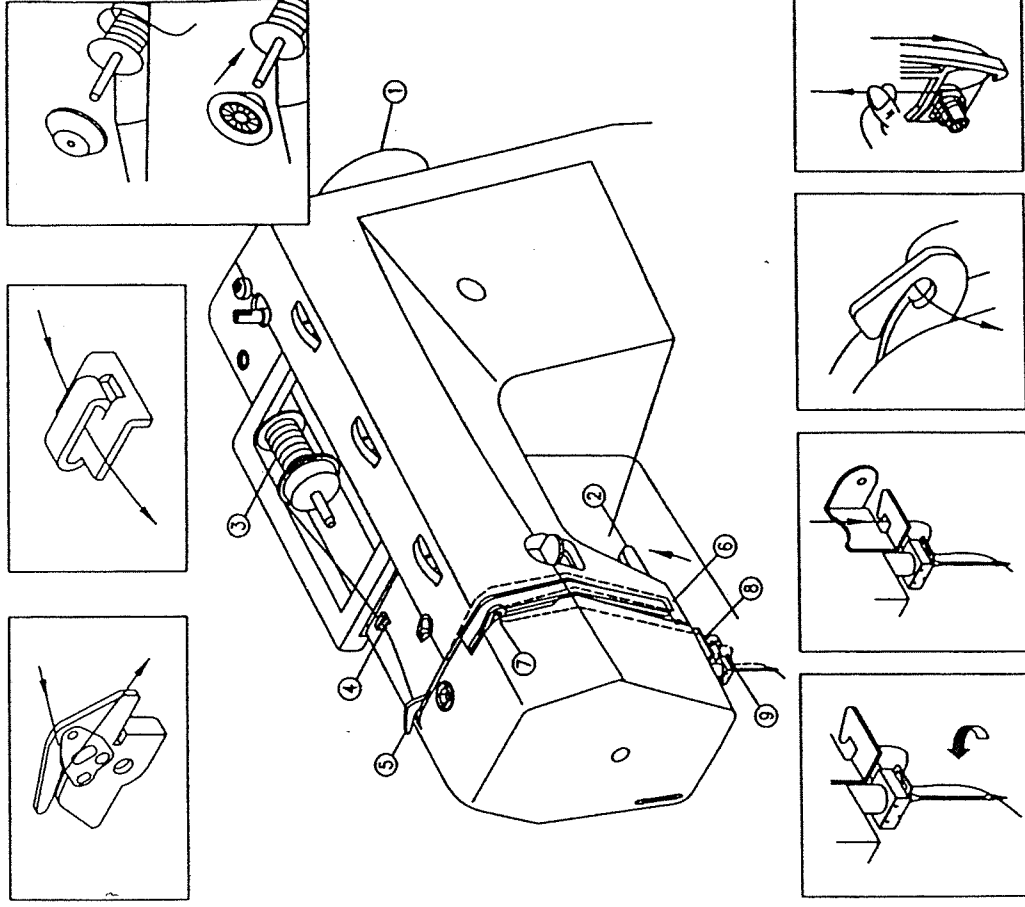

## Enfileur automatique d'option

\* L'enfileur automatique est une option à installer à usine. Si votre machine est équipée de cette option, suivez les instructions ce-dessous:

- Relever l'aiguille à la position la plus élevée.
- Appuyer sur (A) le plus que possible.
- L'enfileur coudra automatiquement à la position de couture (B).
- Passer la fil au tour du guide de fil (C).
- Passer le fil devant l'aiguille au tour du crochet (D) du bas en haut.
- Lâcher le levier (A).
- Tirer le fil à travers l'oeuil de l'aiguille.

**Attention:**  
Tourner l'interrupteur à "0"!

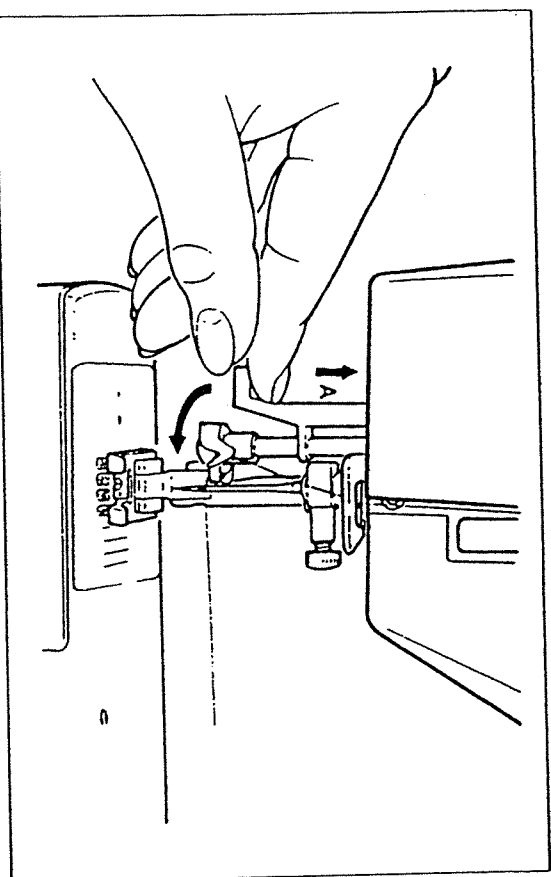
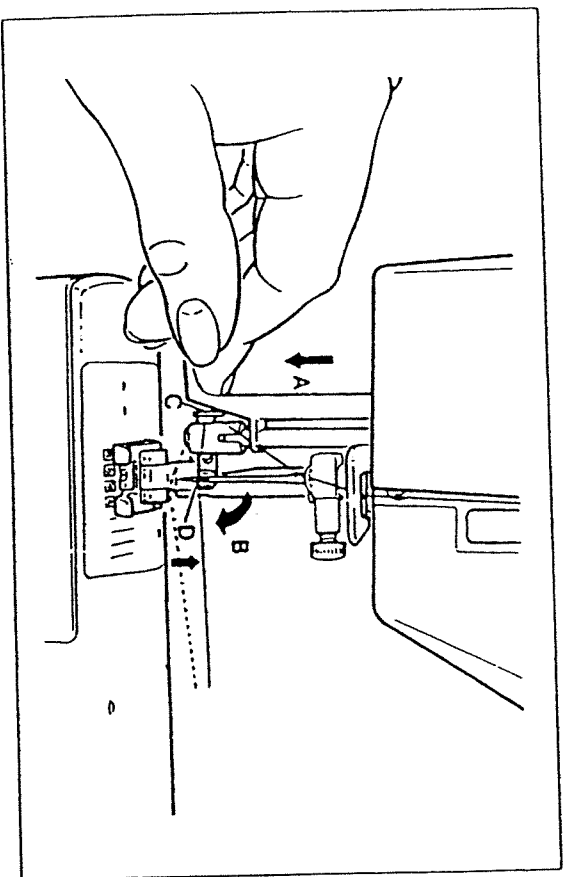

## Tension du fil

### Tension du fil supérieur

Réglage de base pour la tension du fil : 4

Pour augmenter la tension, tourner la molette sur une valeur plus élevée.

Pour réduire la tension, tourner la molette sur la valeur immédiatement inférieure.

- La tension du fil normale pour couture avec points droits est illustrée en (A).
- Si la tension du fil est trop faible pour couture avec points droits. Tourner la molette sur une valeur plus élevée (B).
- Si la tension du fil est trop forte pour couture avec points droits. Tourner la molette sur une valeur plus basse (C).
- La tension du fil normale pour couture zigzag et décorative (D).

### Veillez noter :

- Un réglage de tension correct est important pour bien coudre.
- Il n'existe pas un réglage de tension standard pour toutes les fonctions de points, fil ou tissu.
- Une tension équilibrée (points identiques hauts et bas) n'est habituellement souhaitable que pour la couture utilisant les points droits.
- 90% de tous les travaux de couture requièrent un réglage de tension compris entre 3 et 5 (4 est la valeur de base).
- Pour les fonctions de couture avec points zigzag et couture décorative, la tension du fil devrait généralement être inférieure à celle utilisée pour la couture utilisant des points droits.
- Pour tous les travaux de couture décorative, vous obtiendrez toujours des points de meilleure finition et moins de plis dans le tissu lorsque l'enfilage supérieur apparaît à la partie inférieure de votre tissu.

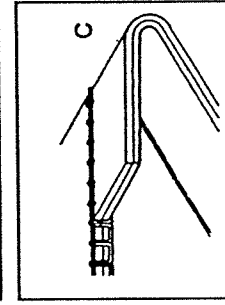
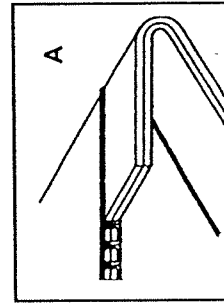
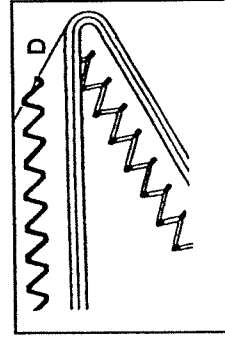
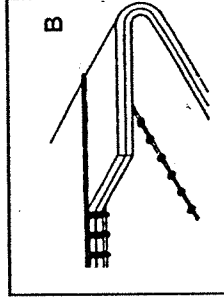
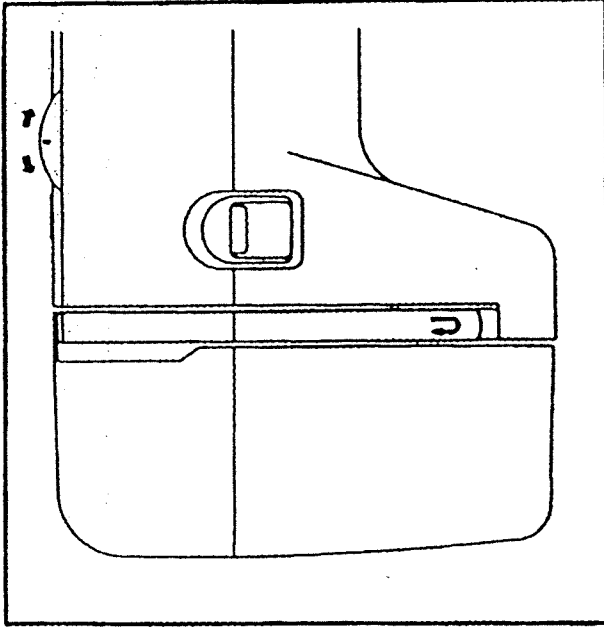

**Pour remonter le fil de canette**

Tenir le fil supérieur avec la main gauche. Tourner le volant (1) vers vous (sens anti-horaire) pour abaisser et lever l'aiguille

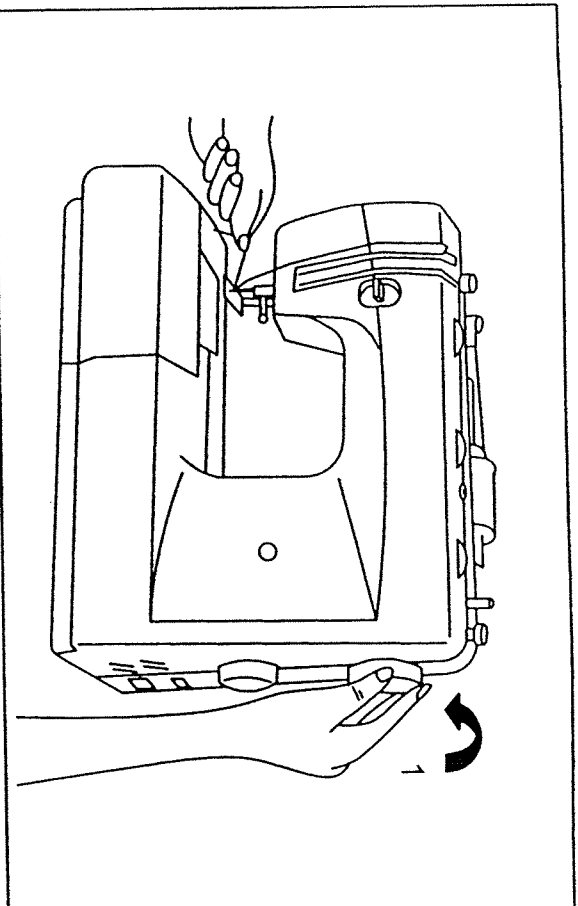

Tirer doucement vers le haut sur le fil supérieur de la bobine pour le faire passer au travers de l'orifice de la plaque à aiguille (2). Reposer les deux fils à l'arrière sous le pied presseur (3).

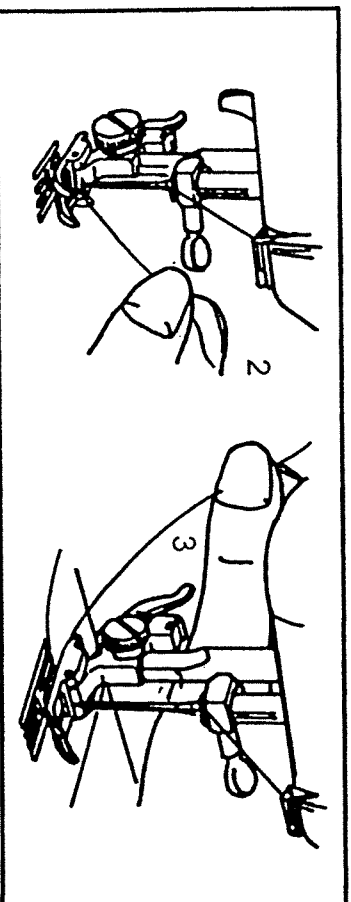

## Couture en sens inverse

Afin de délimiter le début et la fin d'une couture, mettre en position basse la commande d'inversion de couture. Faire quelques points en sens inverse. Lâcher la commande et la machine reprend la couture vers l'avant (A).

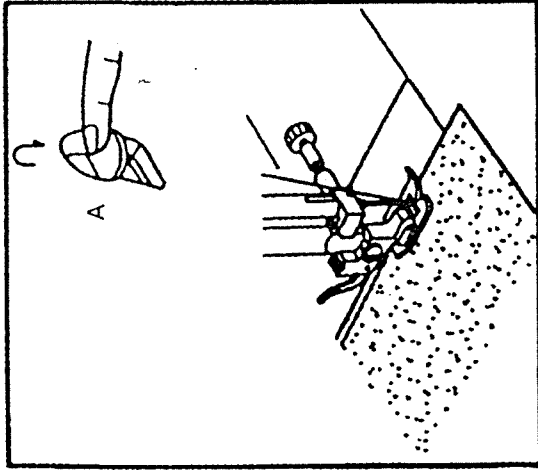

## pour retirer le travail en cours

Tourner le volant dans le sens anti-horaire afin d'amener le releveur de fil à sa position la plus élevée, lever le pied presseur et retirer le travail se trouvant en arrière du pied presseur et de l'aiguille.

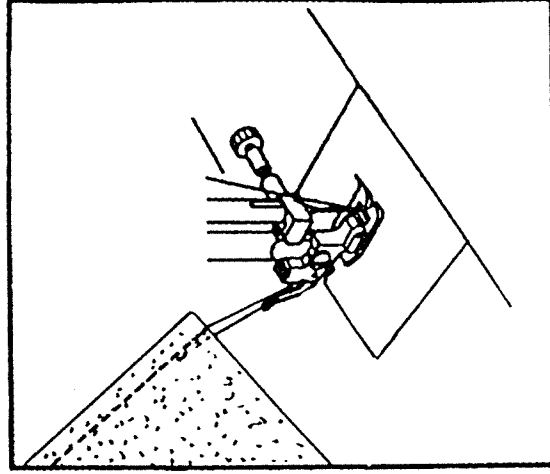

## pour couper le fil

### Pour couper le fil :

Tirer sur les deux fils à l'arrière du pied presseur. Les guider le long de la plaque frontale et les placer dans le coupe-fil (8). Tirer les fils vers le bas pour couper.

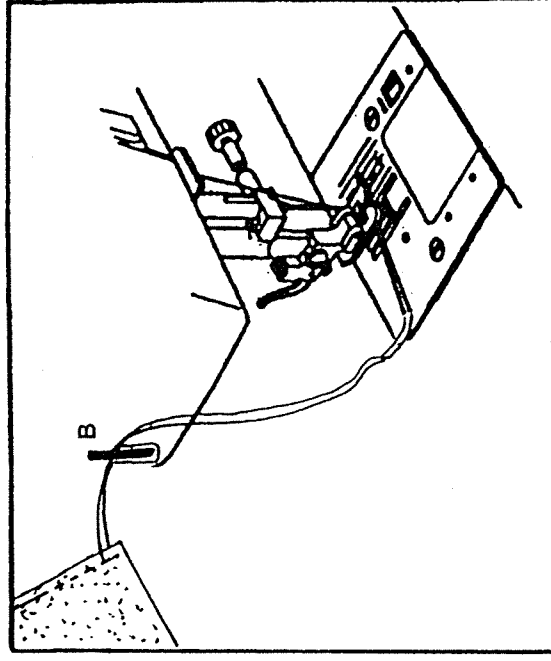

**Table de correspondance de l'aiguille, du tissu et du fil**

**GUIDE DE SÉLECTION DE L'AIGUILLE, DU TISSU ET DU FIL**

DIMENSIONS DE L'AIGUILLE	TISSUS	FIL
9-11 (70-80)	Tissus légers, cotons légers, voile, serge, soie, mousseline, Qiana, tissu interlock, tricot de coton, tricot, jerseys, crêpes, polyester tissé, tissus pour chemises et blouses.	File de coton léger, nylon, polyester ou de coton enrobé de polyester.
11-14 (80-90)	Tissus d'épaisseur moyenne, coton, satin, Kettieciath, tissu de marine, jersey double, lainages légers	La plupart des types de fil vendus sont de calibre moyen et conviennent pour ces tissus et dimensions d'aiguille. Utiliser le fil en polyester pour les tissus synthétiques et en coton pour les tissus naturels tissés afin d'avoir les meilleurs résultats. Toujours utiliser le même fil pour le fil supérieur et inférieur.
14 (90)	Tissus d'épaisseur moyenne, ciré en coton, lainages, jerseys plus épais, tissus éponges, jeans	
16 (100)	Tissus épais, canevass, lainages, tente et tissus pour courtois, jeans, tissus pour rembourrage (légers à moyens).	
18 (110)	Lainages épais, tissus pour pardessus, tissus pour rembourrage, certains cuirs et vinyles.	Fil résistant, fil pour tapis. (Appliquer une forte pression sur le pied-valeurs élevées)



**SÉLECTION DE L'AIGUILLE ET DU TISSU**

AIGUILLES	EXPLICATIONS	TYPE DE TISSU
SINGER 2020	Aiguille pointue réglementaire. La dimension varie de fine à grande. 9 (70) à 18 (110)	Tissus naturels tissés-laine, coton, soie, etc. Qiana. N'est pas recommandé pour les jerseys doubles.
SINGER 2045	Aiguille à pointe ronde. 9 (65) à 18 (110)	Tissus naturels et synthétiques tissés, mélanges polyester, tricot en polyester, tissu interlock, jerseys simples et doubles. Egalement, tissu en lycra, tissus pour costumes de bain, tissus élastiques.
SINGER 2025	Aiguille jumelée	Tissus tissés et tricotés
SINGER 2032	Aiguilles pour cuir 12 (80) à 18 (110)	Cuir, vinyle, tissus pour rembourrage. (Fait des plus petits trous que les grandes aiguilles standard).

Note:

1. Les aiguilles jumelées peuvent être achetées pour faire des travaux décoratifs d'usage courant.
2. Lors d'une couture faite avec une aiguille jumelée, la largeur du point doit être réglée sur une valeur inférieure à 4 au moyen de la molette de commande de largeur de point.
3. Pour de meilleurs résultats, n'utiliser que des aiguilles authentiques Singer.
4. Remplacer l'aiguille souvent (approximativement, pour chaque travail de couture de vêtement) et/ou en cas de bris ou de points manqués.

## □ Comment choisir vos points (pour le modèle de 2 sélecteurs )

Pour les points droits, choisir le type (  ) avec le sélecteur règle-point. Régler la largeur du point. Vous pouvez choisir la position d'aiguille à gauche en prenant le modèle.(  )

Pour les points zigzag, choisir le type(  ) avec le sélecteur règle-point. Régler la largeur en fonction du tissu utilisé.

Pour obtenir tout autre type de point indiqué sur le panneau de sélection des points, choisir le point à l'aide du sélecteur règle-point .Ajuster la longueur et la largeur des points avec les molettes respectives.

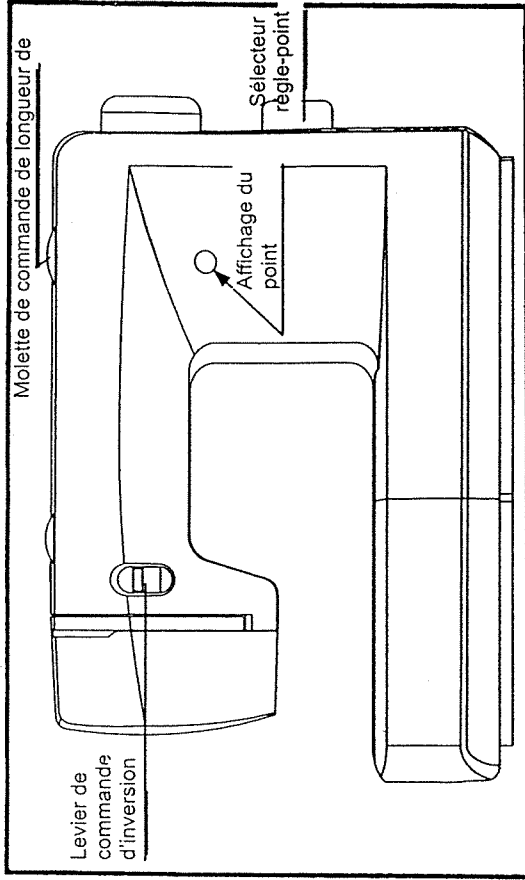

Note: Si votre machine est équipée de ces modèles de point, référez-vous au modèle "2" tout au long de ce manuel d'instructions.

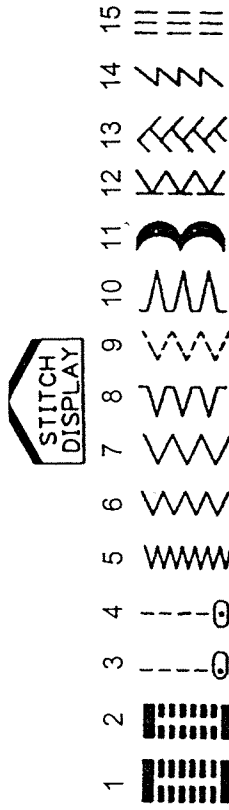

## Comment choisir vos points (Pour modèle de 20 points à 3 sélecteurs )

Pour les points droits, choisir le type avec le sélecteur règle-point (!) Ajuster la longueur des points à l'aide de la molette de commande de longueur de point. Il vous est possible de choisir une position d'aiguille quelconque en tournant la molette de commande de largeur de point.

Pour les points zigzag, choisir les points à l'aide du sélecteur règle-point (Z) Ajuster la longueur des points en fonction du tissu utilisé.

Pour obtenir tout autre type de point indiqué sur le panneau de sélection des points, choisir le point à l'aide du sélecteur règle-point Ajuster la longueur et la largeur des points avec les molettes respectives.

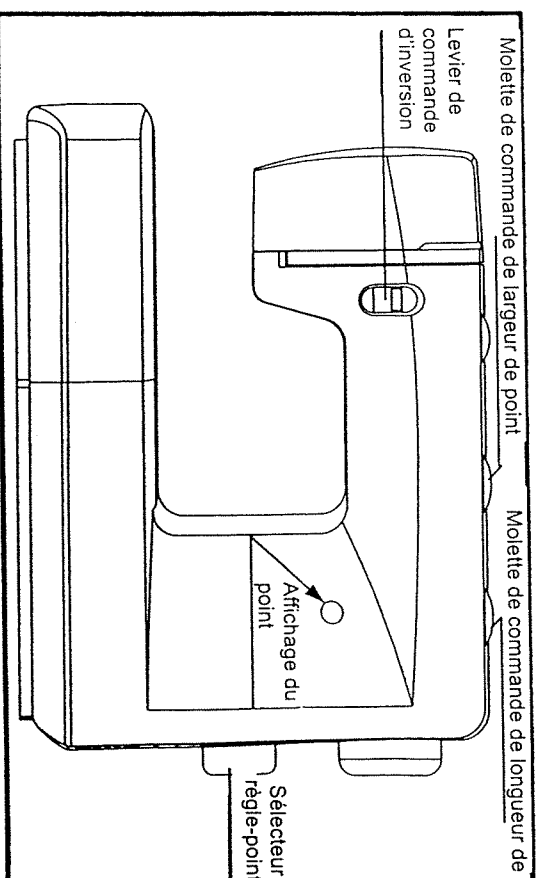

Note: Si votre machine est équipée de ces modèles de point, référez-vous au modèle "3 sélecteurs à 20 points" tout au long de ce manuel d'instructions.

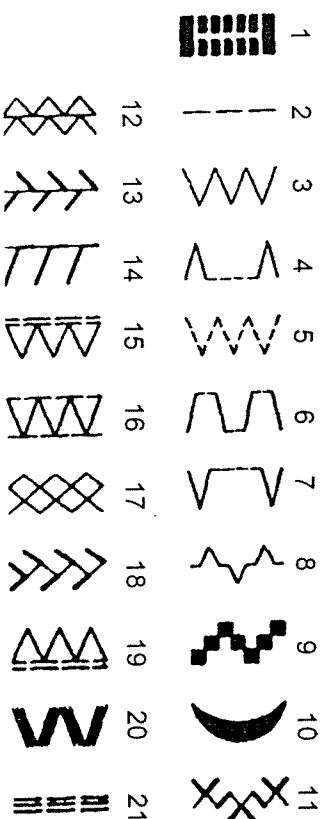



## Comment choisir vos points (Pour modàée de 25 points à 3 sélecteurs )

Pour les points droits, choisir le type avec le sélecteur règle-point (A) Ajuster la longueur des points à l'aide de la molette de commande de longueur de point. Il vous est possible de choisir une position d'aiguille quelconque en tournant la molette de commande de largeur de point.

Pour les points zigzag, choisir les points à l'aide du sélecteur règle-point (B) Ajuster la longueur des points en fonction du tissu utilisé.

Pour obtenir tout autre type de point indiqué sur le panneau de sélection des points, choisir le point à l'aide du sélecteur règle-point Ajuster la longueur et la largeur des points avec les molettes respectives.

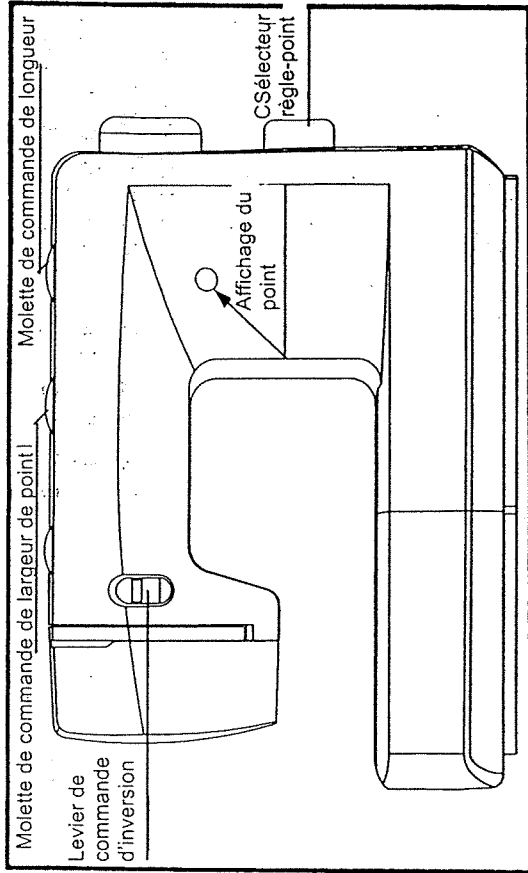

Note: Si votre machine est équipée de ces modèles de point, référez-vous au "modèle de 25 points à 3 sélecteurs" partout dans ce manuel d'instruction.

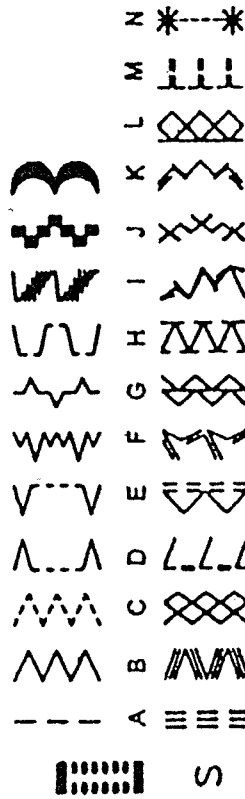

## Point droit et position d'aiguille (Pour modèle de 2 sélecteurs )

Tournez le sélecteur règle-point jusqu'à ce que l'écran montre la position du point droit. (!)  
En général, plus épais seront le tissu, le fil et l'aiguille, plus long sera le point.

S  
I III  
I III  
I III  
I III  
I III

Les points droits

- Choisissez votre position d'aiguille, soit la position d'aiguille centre, soit la position de gauche.

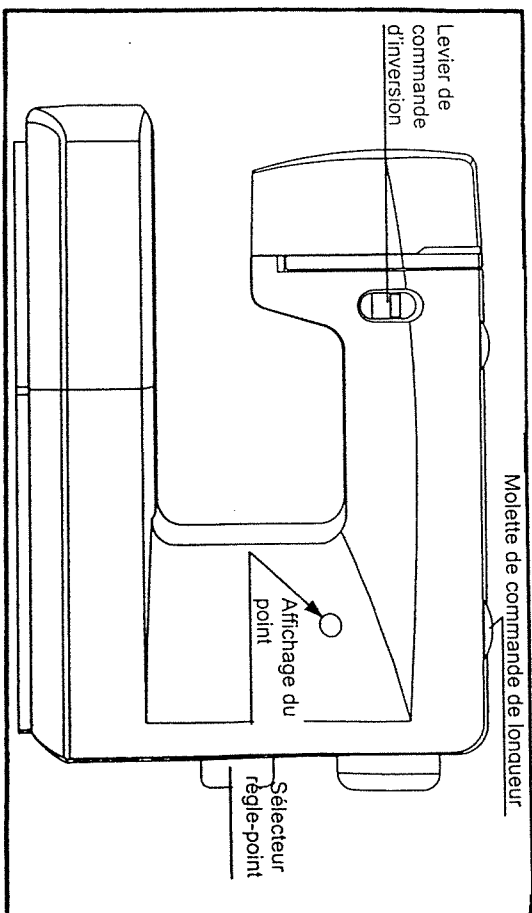

## Point droit et position d'aiguille (Pour modèle de 3 sélecteurs )

Tournez le sélecteur règle-point jusqu'à ce que l'écran montre la position du point droit.. (i) (pour le modèle à 20 points)

Tournez le sélecteur règle-point jusqu'à ce que l'écran montre **A** (pour modèle à 25 points)  
En général, plus épais seront le tissu, le fil et l'aiguille, plus long sera le point.

S  
| III  
| III  
| III  
| III  
| III

Les points droits

- Choisissez votre position d'aiguille, de la position d'aiguille centre, à la position de gauche en réglant la largeur du point du "0" à "7".

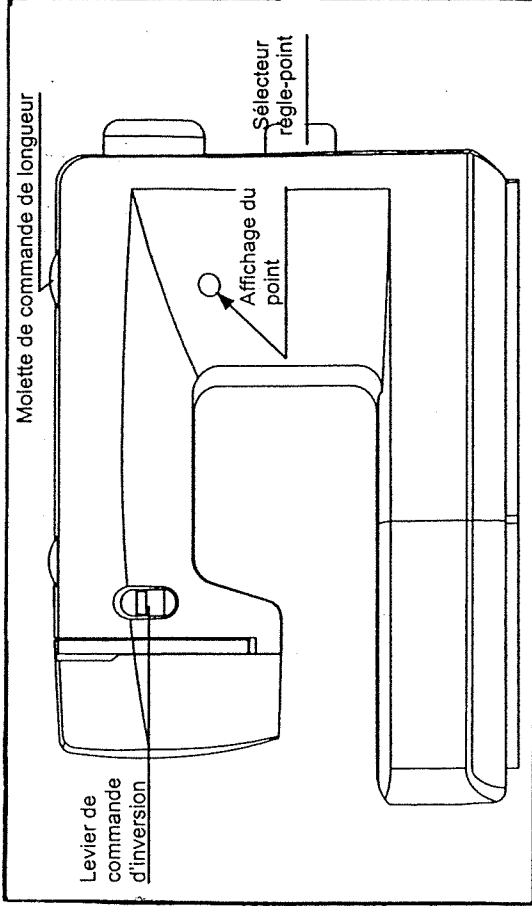

## Point zigzag et point rick-rack (pour modèle de 2 sélecteurs )

Tournez le sélecteur règle-point jusqu'à ce que l'écran montre "zig-zag" (  ). Tourner le sélecteur règle-point pour augmenter ou diminuer la largeur du point zig-zag (illustration 1).

## Fonction de la molette de commande de longueur de point pour points zigzag

La densité des points zigzag augmente au fur et à mesure que le réglage de longueur de point se rapproche de la valeur "0". Les points zigzag nets sont habituellement obtenus avec une valeur égale ou inférieure à "2.5".

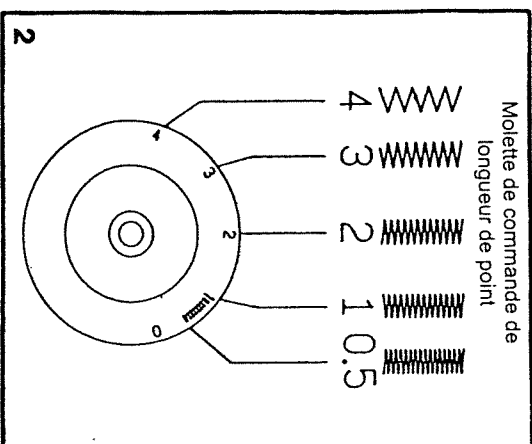
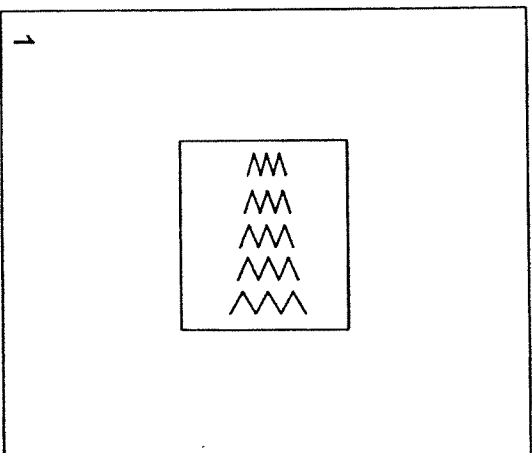

## Point zigzag et point rick-rack (pour modèle de 3 sélecteurs )

Régler le sélecteur règle-point à (  $\approx$  ) (pour 20 modèles de point).

Régler le sélecteur règle-point à (B) (pour modèle de 25 points)

### Fonction de la molette de commande de largeur de point

La largeur maximale du point zigzag correspond à la valeur "7" lorsque la couture est faite en points zigzag; néanmoins, il est possible de réduire la largeur de tout type de point. La largeur du point augmente lorsque vous tournez la molette de commande de "0" à "7".

### Fonction de la molette de commande de longueur de point pour points zigzag

La densité des points zigzag augmente au fur et à mesure que le réglage de longueur de point se rapproche de la valeur "0".

Les points zigzag nets sont habituellement obtenus avec une valeur égale ou inférieure à "2.5".

Pour terminer les points zezzag (fermeture ensemble), référez-vous au point pour satin. (illustration 2)

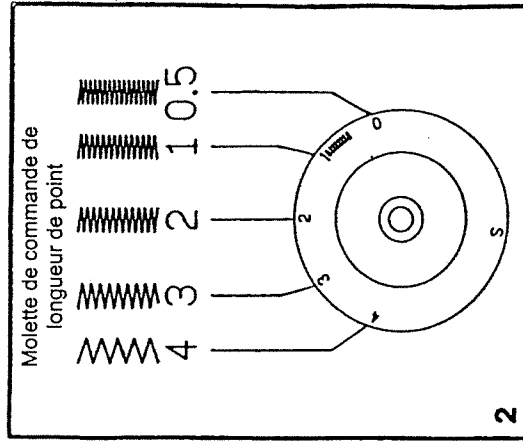
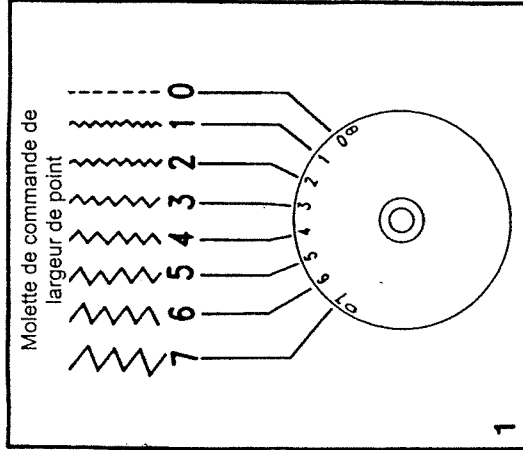

## Ourlet caché et point de lingerie (pour modèle de 3 sélecteurs )

Pour ourlet, rideaux, pantalons, jupes, etc.

Ourlets aveugles pour tissu élastique à position "F" sur le sélecteur de modèle (modèle à 25 points)

Ourlets aveugles / lingerie pour tissu dur à position A sur le sélecteur de modèle ( modèle à 20 points) et à position "E": sur le sélecteur de modèles (modèle à 25 points)

Régler la machine comme indiqué (1).

**Note:**

Pour modèle de 2 sélecteurs , utiliser le modèle 8 (voir page 22).

Il vous faut plusieurs pratiques pour coudre les ourlets aveugles. Faire toujours quelques essais avant la couture.

Plier le tissu tel qu'illustré en plaçant l'envers en évidence (2).

Placer le tissu sous le pied. Tourner le volant manuellement vers l'avant jusqu'à ce que l'aiguille passe complètement sur la gauche. Elle ne doit percer que le pli du tissu. Dans le cas contraire, régler la largeur du point (3).

Régler le guide (4) en tournant le bouton (5) de façon à ce qu'il repose sur le pli.

Coudre lentement, en guidant le tissu avec précaution le long du bord du guide.

Molette de commande de largeur de point

Molette de commande de longueur de point

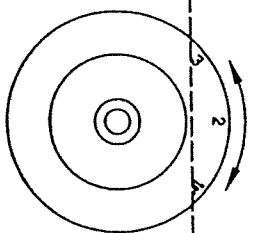
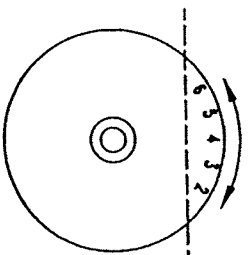

(haut de la machine)

Pied presseur pour ourlets aveugles



modèle de point

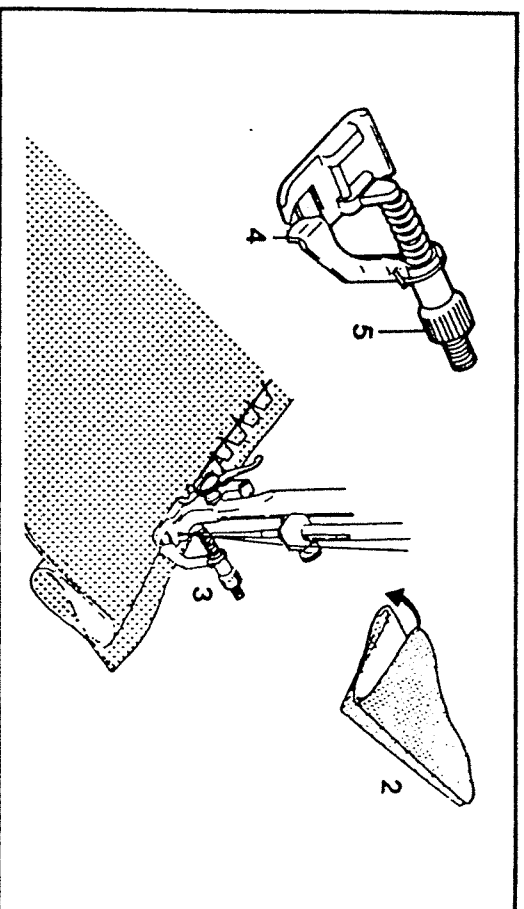

## Ourlet caché et point de lingerie (pour modèle de sélecteurs )

Joint, points de surjet, ourlets visibles.

Point de surjet

de standard:  position sur le sélecteur de modèles.

Pour les tricotés fins, jerseys, les cols.

Tous les points overlock sont convenables pour les points de surjet et les ourlets visibles en une seule opération.

En faisant les points de surjet, l'aiguille doit passer par le bord du tissu.

**Attention:**

Utiliser des aiguilles neuves ou des aiguilles à pointe ronde pour éviter de manquer un point.

Molette de commande de longueur de point

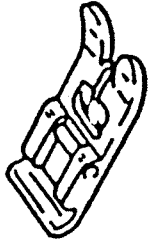
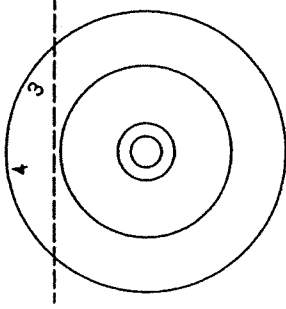

Pied Tout Usage

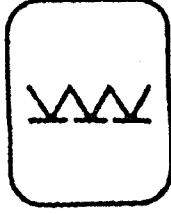

Pied ourleur à semelle étroite  
optionnel (Disponible chez votre détaillant)

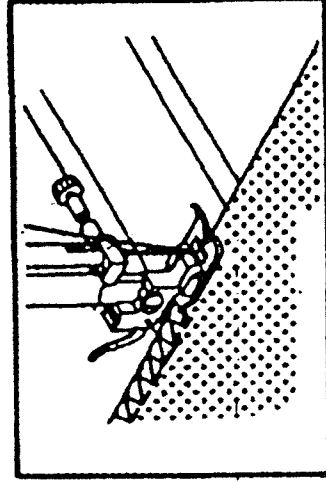

## Ourlet caché et point de lingerie (pour modèle a 20 points de 3 sélecteurs )

Joint, points de surjet, ourlets visibles.

Régler la longueur du point à S.

La largeur du point peut être réglée pour aller avec le tissu.

Point overlock de standard (A)  position sur le sélecteur de

modèles.

Pour les tricots fins, jerseys, les cols.

Double point overlock de standard (B)  position sur le sélecteur de

modèles.

Pour les tricots fins, jerseys, les cols.

Point overlock de standard (C)  position sur le sélecteur de

modèles.

Pour les tricots fins, jerseys, les cols.

Tous les points overlock sont convenables pour les points de surjet et les ourlets visibles en une seule opération.

En faisant les points de surjet, l'aiguille doit passer par le bord du tissu.

### Attention:

Utiliser des aiguilles neuves ou des aiguilles à pointe ronde pour éviter de manquer un point.

Molette de commande de largeur de point

Molette de commande de longueur de point

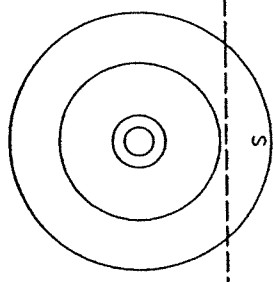
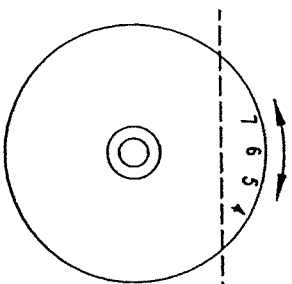

Pied Tout Usage



Pied ourleur à semelle étroite  
optionnel (Disponible chez votre  
détailant)

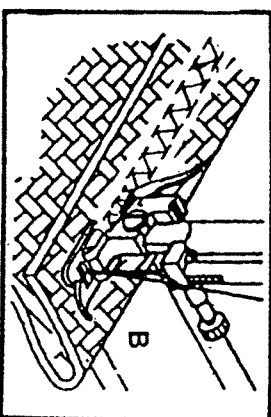
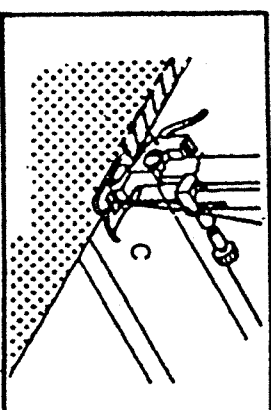
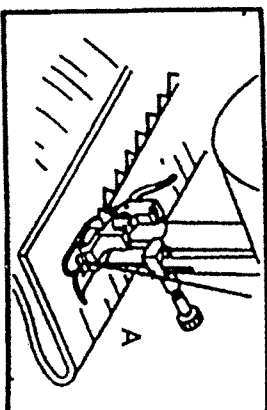



## □ Ourlet caché et point de lingerie (pour modèle a 25 points de 3 sélecteurs )

Joint, points de surjet, ourlets visibles.

Régler la longueur du point à S.

La largeur du point peut être réglée pour aller avec le tissu.

Point overlock de standard  position "E" sur le sélecteur de modèles.

Pour les tricot fins, jerseys, les cols.

Double point overlock de standard  position "H" sur le sélecteur de modèles

Pour les tricot fins, jerseys, les cols.

Point overlock élastique  position "D" sur le sélecteur de modèles

Pour les tricot fins, jerseys, les cols.

Tous les points overlock sont convenables pour les points de surjet et les ourlets visibles en une seule opération.

En faisant les points de surjet, l'aiguille doit passer par le bord du tissu.

### Attention:

Utiliser des aiguilles neuves ou des aiguilles à pointe ronde pour éviter de manquer un point.

Molette de commande de largeur de point

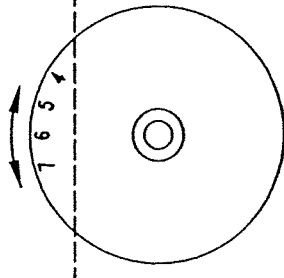

Molette de commande de longueur de point

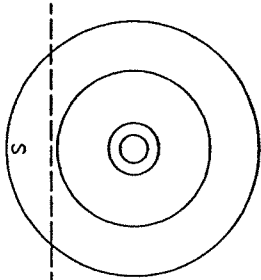

Pied Tout Usage

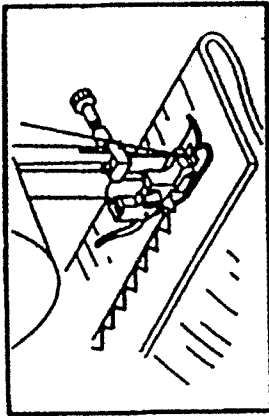

Pied ourleur à semelle étroite optionnel (Disponible chez votre détaillant)

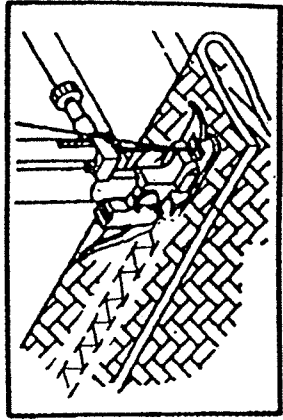
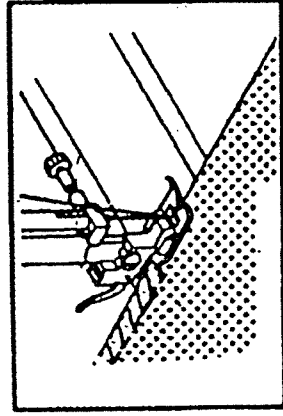

## Pose des boutons (pour modèle de 2 sélecteurs )

Déplacer le contôle de pied à droit pour baisser le système d'enfilage.

Pied pour la pose de boutons (1).

Placer le tissu sous le pied. Poser le bouton à la position désirée et baisser le pied. Régler le sélecteur de modèles sur on  $\Phi$  et coudre quelques points de sécurité. Choisir un des 2 modèles zigzag étroits selon la distance entre les 2 boutonnières. Tourner le volant pour voir si l'aiguille passe dans les côtés droit et gauche du bouton sans heurter le bouton.

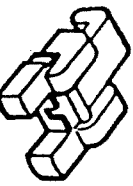
  
Pied pour la pose de boutons

Coudre doucement sur le bouton avec environ 10 points.

Choisir le modèle  $\Phi$  et coudre quelques points de sécurité (2).

Si une tige de maintien est requise, placer une aiguille de reprisage sur la partie supérieure et coudre (3). Pour les boutons à 4 trous, coudre d'abord au travers des deux trous avant (2), pousser le tissu puis coudre au travers des deux autres trous (3).

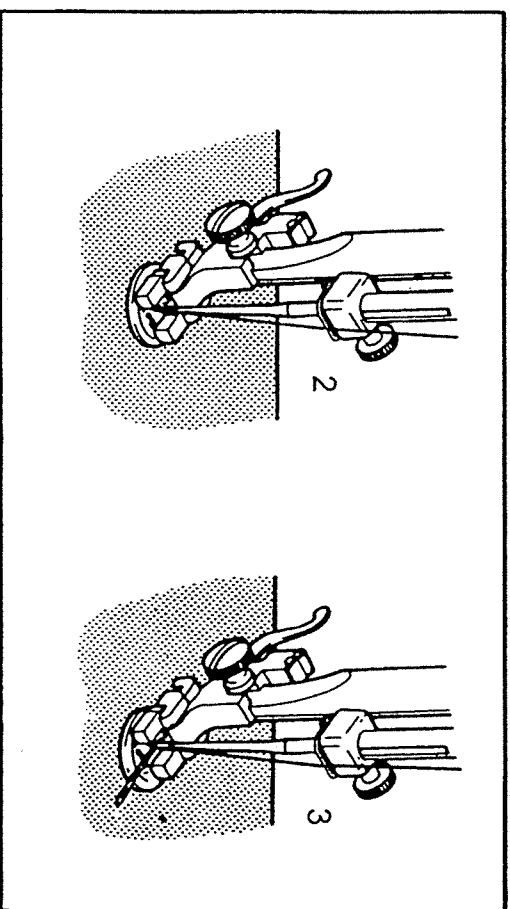

## Pose des boutons (pour modèle de 3 sélecteurs )

Déplacer le contrôle de pied à droit pour baisser le système d'enfilage.

Pied pour la pose de boutons (1). Choisir le point zigzag (  ).

Positionner le travail au dessous du pied. Positionner le bouton à l'endroit désiré, abaisser le pied, régler la largeur du point sur "0" et faire quelques points de sécurité. Régler la largeur du point sur "3". Tourner le volant afin de s'assurer que l'aiguille passe nettement dans les trous gauche et droit du bouton (régler la largeur du point en fonction du bouton) et coudre le bouton lentement en utilisant approximativement 10 points. Régler la largeur du point sur "0" et faire quelque points de sécurité (2).

Si une tige de maintien est requise, placer une aiguille de reprise sur la partie supérieure et coudre (3). Pour les boutons à 4 trous, coudre d'abord au travers des deux trous avant (2), pousser le tissu puis coudre au travers des deux autres trous (3).

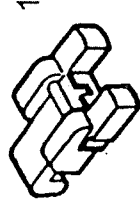

Pied pour la pose de boutons

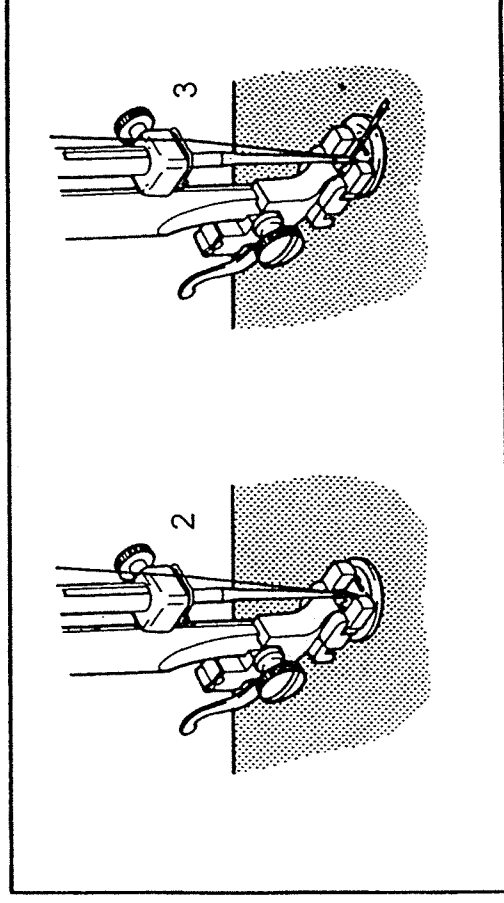

## Comment faire des boutonnières (boutonnières en une étape)

La pose de boutonnière est un processus simple qui assure des résultats fiables. Néanmoins, il est hautement recommandé de toujours pratiquer la fabrication d'une boutonnière sur un échantillon de votre tissu et de l'entoilage.

### Confection d'une boutonnière

1. Avec une craie de tailleur, marquer la position de la boutonnière sur le tissu.
2. Fixer le pied de boutonnière et placer le sélecteur règle-point sur (I). Régler la longueur de point sur (□). Régler la largeur de point à la largeur désirée.
3. Abaisser le pied presseur en faisant coïncider les repères du pied avec ceux du tissu (A). (le point d'arrêt avant de la boutonnière sera cousu en premier). (Aligner le repère sur le tissu (1) avec celui du pied (2)).
4. Ouvrir la plaque à boutons (illegible) et insérer le bouton (B).
5. Abaisser (illegible) le levier et le repousser doucement (C).
6. Tout en maintenant légèrement le fil supérieur, démarrer la machine.
7. La pose de la boutonnière se déroule dans l'ordre indiqué (D).
8. Arrêter la machine une fois la boutonnière cousue.
9. Pour débiter la prochaine boutonnière, repositionner le levier de confection de la boutonnière vers l'arrière afin de le remettre à la position verticale.

### Confection d'une boutonnière sur les tissus extensibles (E)

Pour la pose de boutonnières sur les tissus extensibles, accrocher le fil résistant ou le cordon sous le pied pour pose de boutonnière. Une fois la boutonnière faite, les pattes chevaucheront le cordon.

1. Marquer la position de la boutonnière sur le tissu à l'aide de la craie de tailleur, fixer le pied pour pose de boutonnières et régler le sélecteur règle-point sur (I). Placer la molette de sélection de longueur de point sur (□).
2. Accrocher le fil résistant à l'arrière du pied pour pose de boutonnières puis ramener les deux extrémités du fil résistant à l'avant du pied, les insérer dans les rainures et les attacher temporairement.
3. Abaisser le pied presseur et commencer la couture.  
\*Régler la largeur du point pour l'appareiller avec le diamètre du fil de passement utilisé.
4. Une fois la couture terminée, tirer doucement sur le fil résistant pour supprimer le mou dans celui-ci et couper l'excédent.

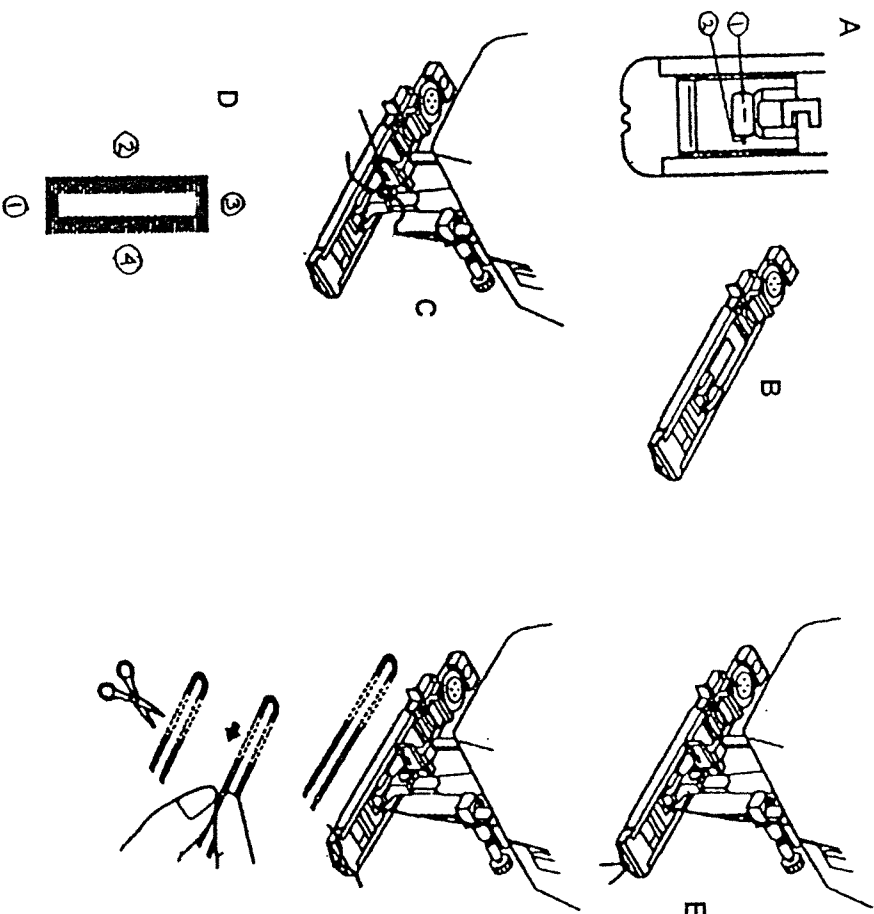

## Équilibrage gauche et droit pour boutonnière

La densité des points de part et d'autre de la boutonnière peut être réglée au moyen du sélecteur d'équilibrage de boutonnière.

Normalement, le sélecteur doit être placé dans une position neutre (entre « + » et « - »).

Si les points se trouvant sur le côté droit de la boutonnière sont trop rapprochés, tourner le sélecteur vers la gauche (+).

\*La rotation du sélecteur vers la gauche ouvre le côté droit et ferme le côté gauche.

Si les points se trouvant sur le côté droit de la boutonnière sont trop espacés, tourner le sélecteur vers la droite (-).

\*La rotation du sélecteur vers la droite ferme le côté droit et ouvre le côté gauche.

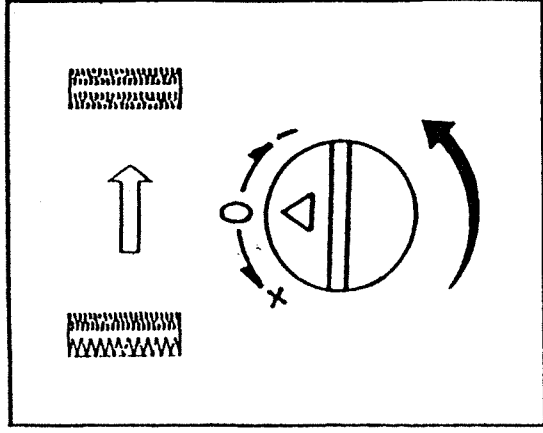
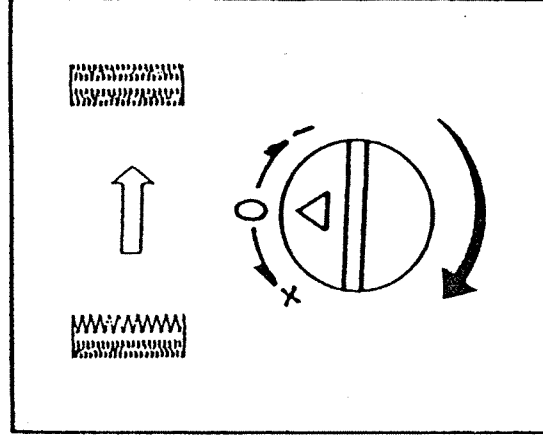
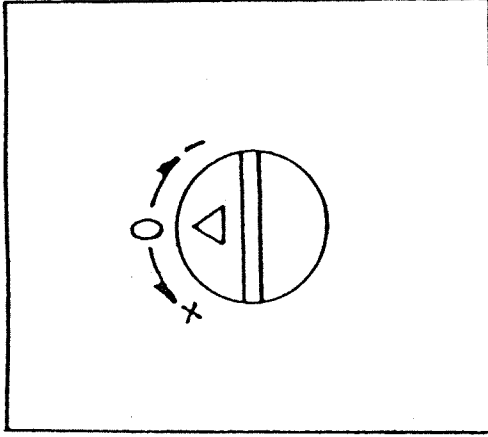

## Fermeture et gansse (pour modèle de 2 sélecteurs)

Régler le sélecteur de modèles à (1).  
Changer le pied de fermeture.

Sélecteur de longueur du point

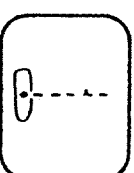
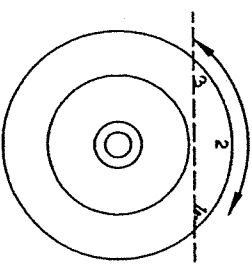

Pied pour fermeture à glissière

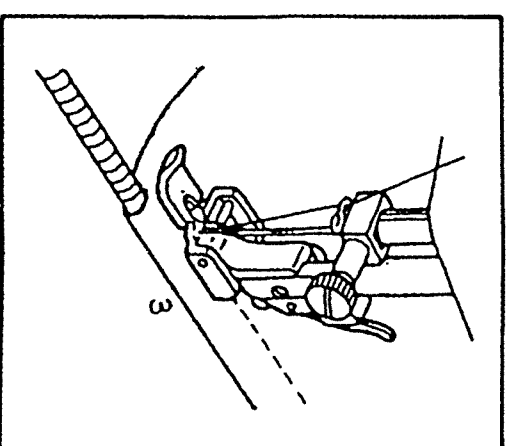
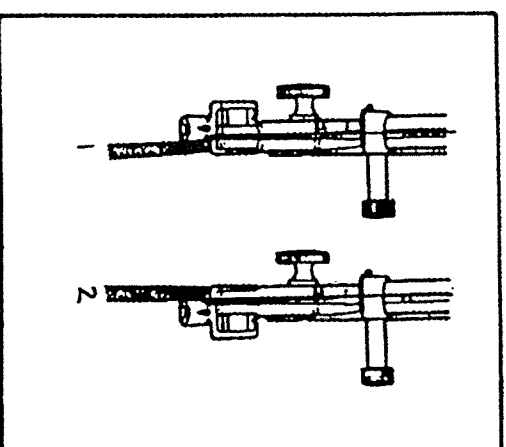

Le pied pour fermeture à glissière peut être fixé soit à droite (1), soit à gauche (2) en fonction du côté du pied/fermeture à glissière que vous allez coudre.  
Pour coudre au delà de la tirette de la fermeture à glissière, abaisser l'aiguille sur le tissu, lever le pied presseur et pousser la tirette de la fermeture à glissière derrière le pied presseur. Abaisser le pied et continuer à coudre.  
Il est aussi possible de coudre une longueur de cordon dans un biais afin de former une bordure (3) ou pour fixer un passepoil ou tout autre finition décorative en utilisant cette méthode.

## Fermeture et ganse (pour modèle de 2 sélecteurs)

Régler le sélecteur de modèles à (i) sur le sélecteur de modèles à 20 points.

Sélection de point (A) sur le sélecteur de modèles à 20 points.

Changer le pied de fermeture.

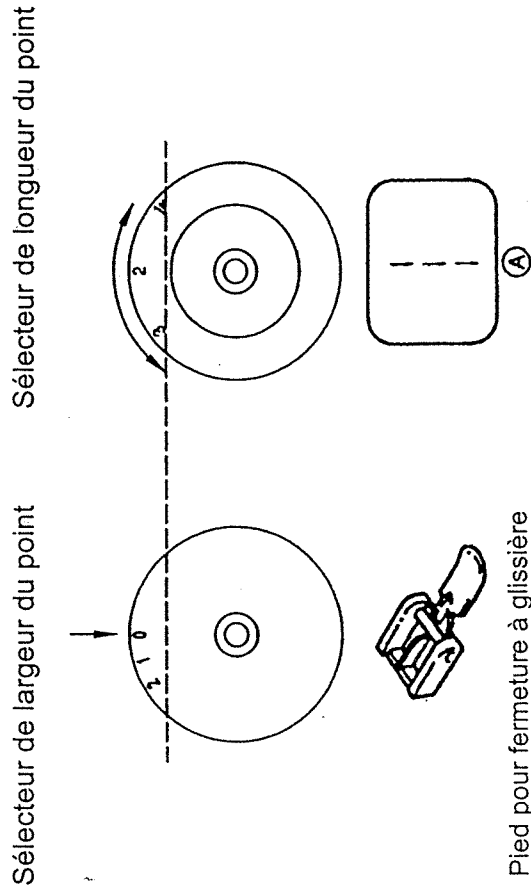

Le pied pour fermeture à glissière peut être fixé soit à droite (1), soit à gauche (2) en fonction du côté du pied/fermeture à glissière que vous allez coudre.

Pour coudre au delà de la tirette de la fermeture à glissière, abaisser l'aiguille sur le tissu, lever le pied presseur et pousser la tirette de la fermeture à glissière derrière le pied presseur. Abaisser le pied et continuer à coudre.

Il est aussi possible de coudre une longueur de cordon dans un biais afin de former une bordure (3) ou pour fixer un passepoil ou tout autre finition décorative en utilisant cette méthode.

Pied pour fermeture à glissière

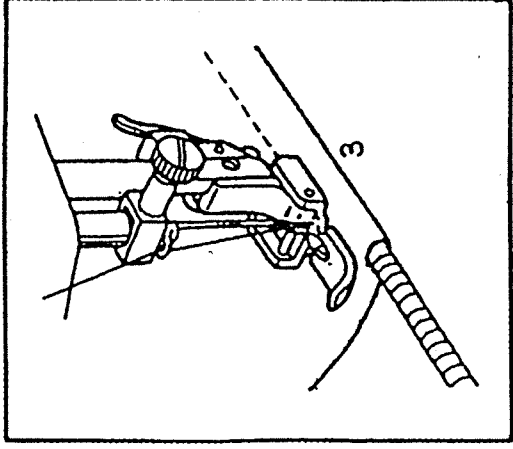
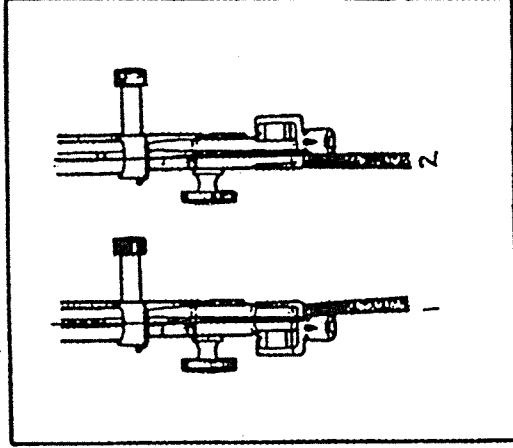

## **Couture à l'aide du pied pour cordon optionnel (pour modèle de 2 sélecteurs )**

\* Le pied pour cordon est un accessoire optionnel qui n'est pas fourni avec votre machine.  
Effets décoratifs, coussins, nappes, etc.

Régler le sélecteur de modèles à (1) (1).  
Changer le pied de fermeture.

Sélecteur de longueur du point

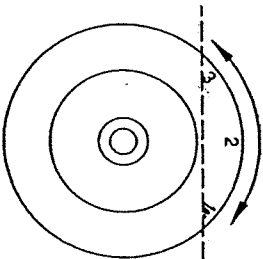

Pied pour cordon optionnel  
(Disponible chez votre détaillant)

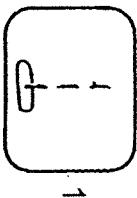

Ajuster le bord du tissu. Avant de commencer les ourlets, tourner 2 fois sous le bord du tissu à environ 3mm (1/8") et coudre 4-5 points de sécurité. Tirer légèrement le fil vers derrière. Insérer l'aiguille dans le tissu, élever le pied presseur et guider le pliant dans le rouleau du pied. (2).

Tirer doucement le bord du tissu vers vous et baisser le pied presseur.  
Commencer la couture, guidant le tissu dans le rouleau en tenant le tissu et légèrement vers gauche. (3).

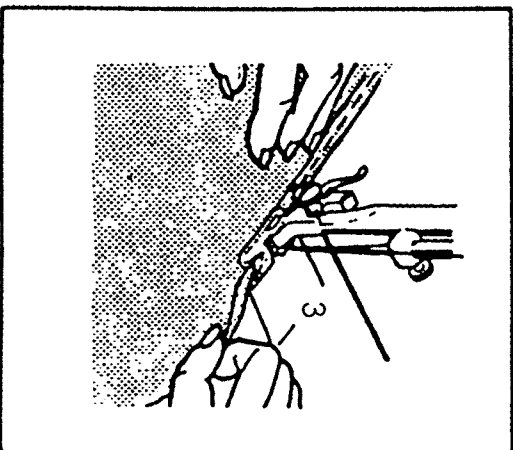
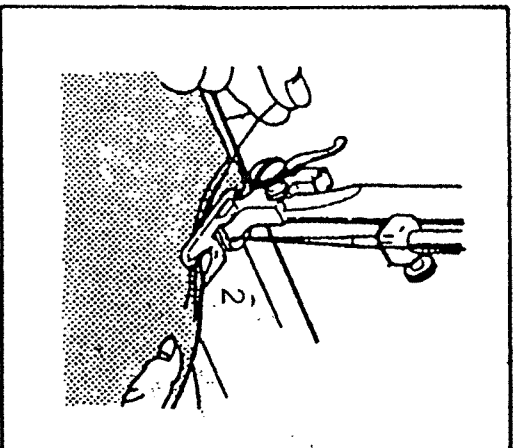



## Couture à l'aide du pied pour cordon optionnel (pour modèle de 3 sélecteurs)

\* Le pied pour cordon est un accessoire optionnel qui n'est pas fourni avec votre machine.

Effets décoratifs, coussins, nappes, etc.

Régler le sélecteur de modèles à (i) sur le sélecteur de modèles à 20 points(1).

Régler le sélecteur de modèles a (A) sur le sélecteur de modèles à 25 points(1).

Changer au pied d'ourlet optionnel..

Sélecteur de largeur du point

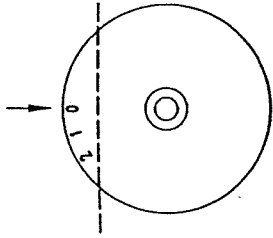

Sélecteur de longueur du point

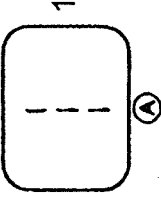
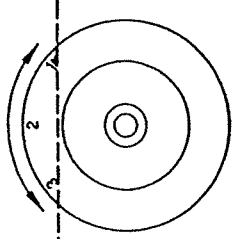

Adjuster le bord du tissu. Avant de commencer les ourlets, tourner 2 fois sous le bord du tissu à environ 3mm (1/8") et coudre 4-5 points de sécurité. Tirer légèrement le fil vers derrière. Insérer l'aiguille dans le tissu, élever le pied presseur et guider le pliant dans le rouleau du pied. (2).

Tirer doucement le bord du tissu vers vous et baisser le pied presseur.

Commencer la couture, guidant le tissu dans le rouleau en tenant le tissu et légèrement vers gauche.(3).

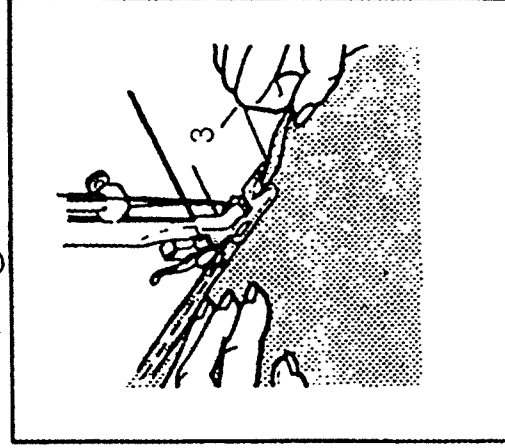
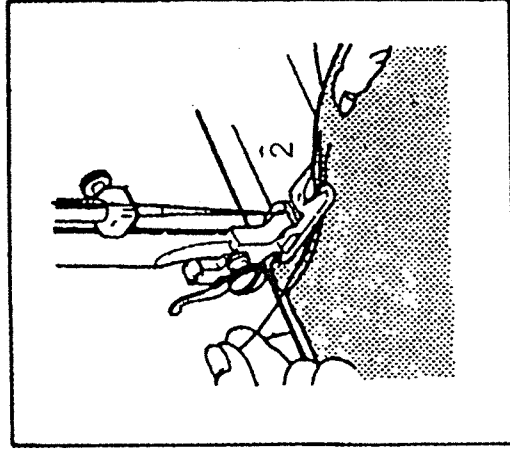

## Point zigzag multipoints (pour modèle de 2 sélecteurs)

Pour la couture de dentelle et des élastiques, le reprisage, le raccommodage, la pose de pièces, le renforcement de bordures, et les point d'arrêt.

Régler le sélecteur de point à (Z) (1).

Sélecteur de longueur du point

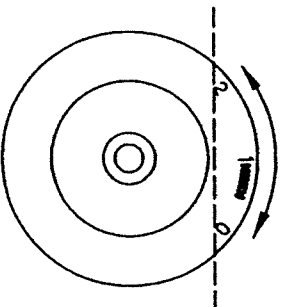

Pied tout usage

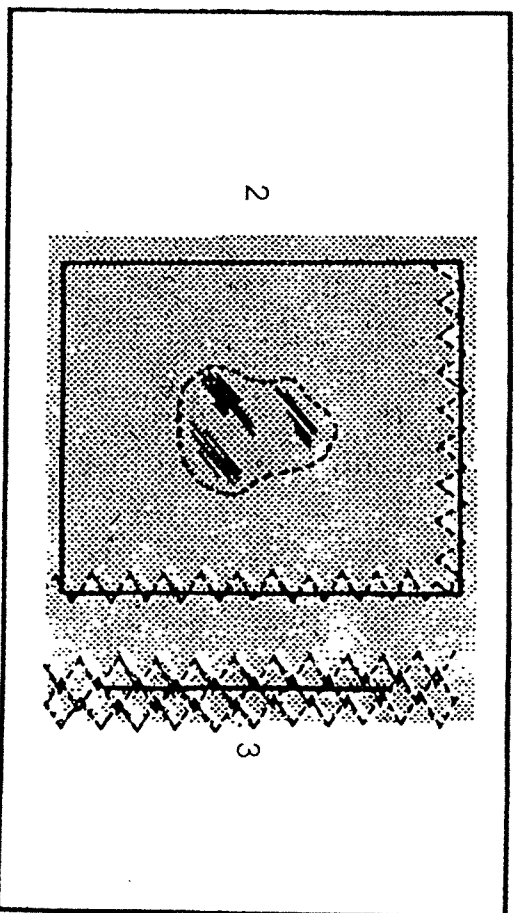

Positionner la pièce. La longueur du point peut être réduite afin de produire des points très rapprochés. (2)

Pour des raccommodages de déchirures, il est recommandé d'utiliser un morceau de tissu de renfort. Il est possible de varier la densité du point en réglant la longueur du point. Coudre d'abord au centre puis chevaucher sur les deux côtés. En fonction du type de tissu et du dommage, coudre de 3 à 5 rangées. (3)

## □ Point zigzag multipoints (pour modèle de 3 sélecteurs)

Pour la couture de dentelle et des élastiques, le reprisage, le raccommodage, la pose de pièces, le renforcement de bordures, et les point d'arrêt.

Régler le sélecteur de modèles à  $\left(\frac{3}{3}\right)$  sur le sélecteur de modèles à 20 points (1)

Régler le sélecteur de modèles à (C) sur le sélecteurs de modèles à 25 points (1).

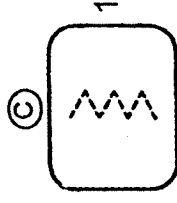
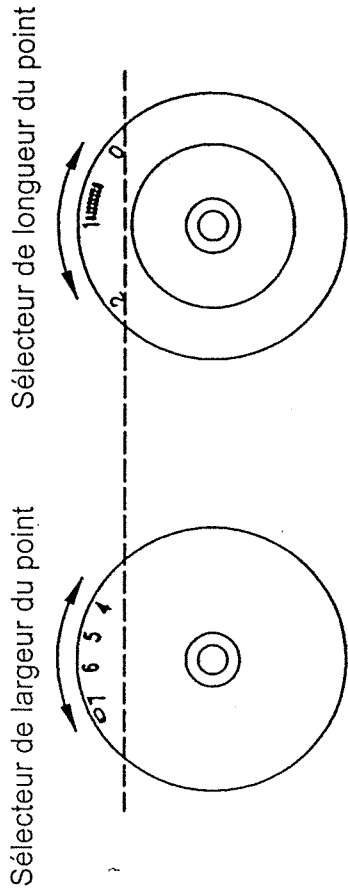

Pied tout usage

Positionner la pièce. La longueur du point peut être réduite afin de produire des points très rapprochés. (2)

Pour des raccommodages de déchirures, il est recommandé d'utiliser un morceau de tissu de renfort. Il est possible de varier la densité du point en réglant la longueur du point.

Coudre d'abord au centre puis chevaucher sur les deux côtés. En fonction du type de tissu et du dommage, coudre de 3 à 5 rangées. (3)

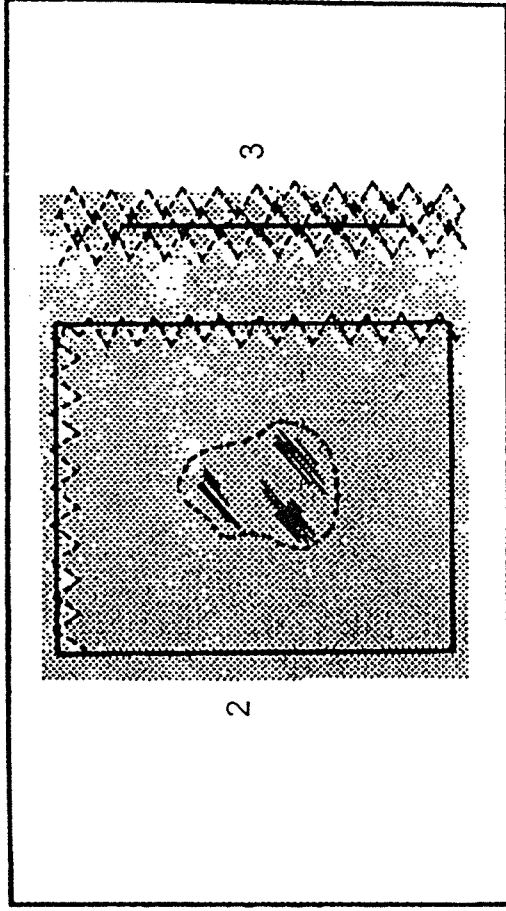

## Points droits élastiques (pour modèle de 2 sélecteurs)

Régler le sélecteur de points à (iii).

La machine coudra 2 points à l'avant et 1 point à l'arrière.  
Cela fera un renforcement triple aux joints solides.

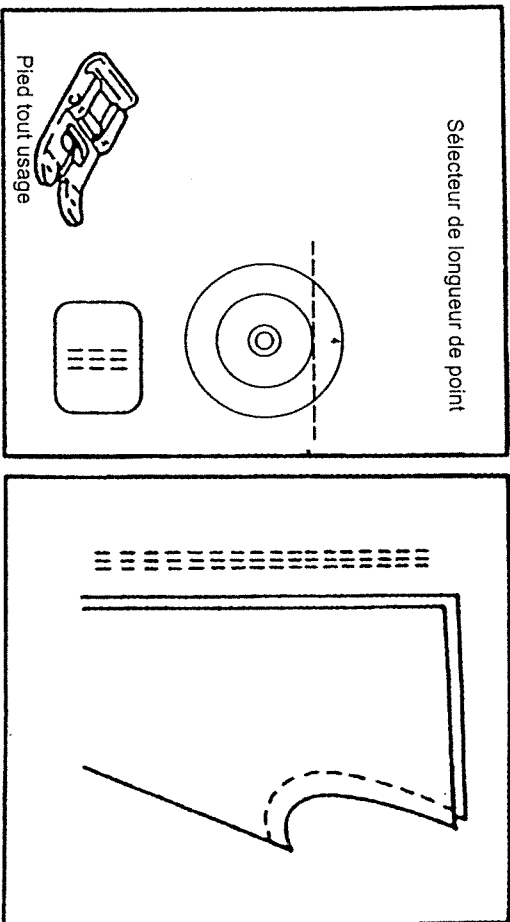

## Points droit élastiques et points Ric Rac (pour modèle de 3 sélecteurs)

### Points droits élastiques:

Régler le sélecteur de modèles à (iii) sur le sélecteur de modèles à 20 points (1)

Régler le sélecteur de modèles à (A) sur le sélecteur de modèles à 25 points.

Pour ajouter un renforcement triple aux joints solides.

Régler le sélecteur largeur de point à "0".

Régler le sélecteur longueur de point à "S".

### Point Ric Rac :

Régler le sélecteur de modèles à (S) sur le sélecteur de modèles à 20 points

Régler le sélecteur de modèles à (B) sur le sélecteur de modèles à 25 points.

Pour les points décoratifs.

Régler le sélecteur longueur de point à "S".

Régler le sélecteur largeur entre (4 et 7).

Les points Ric Rac sont convenables pour les tissus solides comme les jeans, le popeline, les toiles fines, etc.

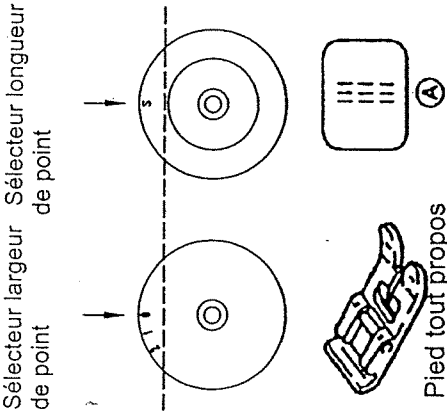
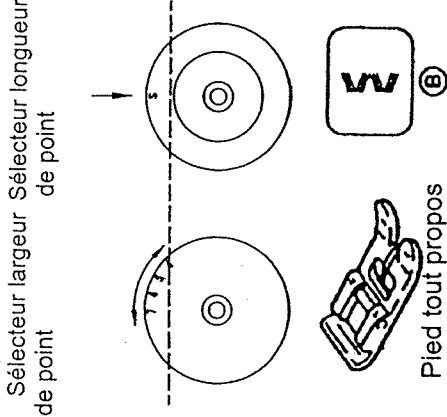
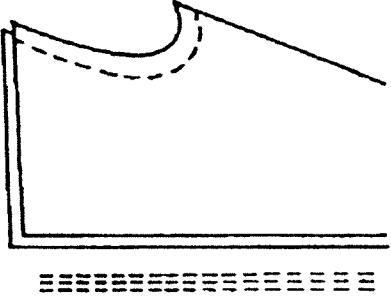
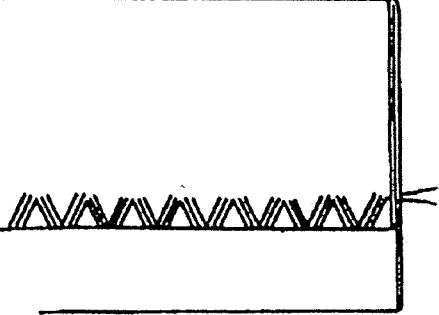
<p>Sélecteur largeur de point</p>  <p>Pied tout propos</p> <p>Point droit élastique</p>	<p>Sélecteur largeur de point</p>  <p>Pied tout propos</p> <p>Point Ric Rac</p>
	

## Points d'abeille (pour modèle de 3 sélecteurs )

Joints, ourlets, T-shirts, sous-vêtement, etc.  
Régler la machine comme indiqué.

Régler le sélecteur de modèles à  sur le sélecteur de modèles à 20 points.  
Régler le sélecteur de modèles à (C) sur le sélecteur de modèles à 25 points.

Ce type de point peut être utilisé en toutes sortes de jersey et des tissus entrelacés.

Quand utiliser le point d'abeille pour ourlets, coudre à 1 cm (1/4") du bord de tissu et tailler le tissu de surplus.

Régler le sélecteur longueur de point à "S".

Régler le sélecteur largeur de point entre "4" et "7".

Sélecteur largeur de point

Sélecteur longueur de point

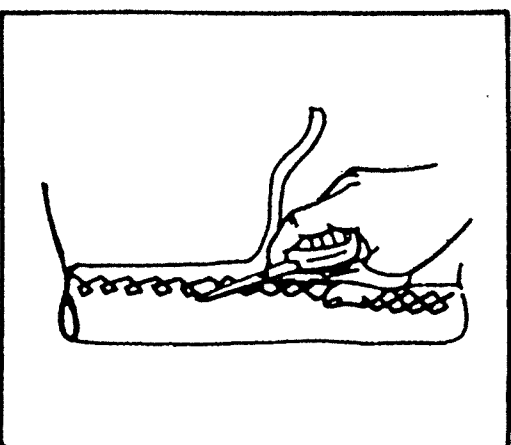
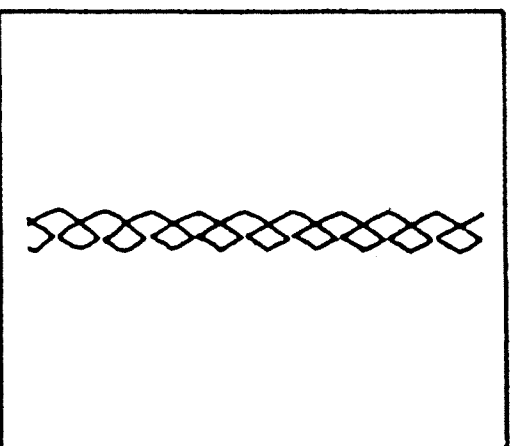
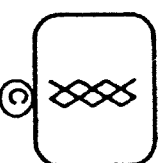
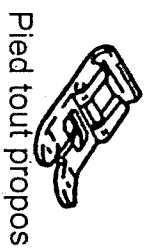
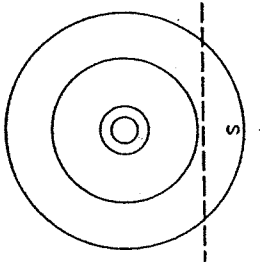
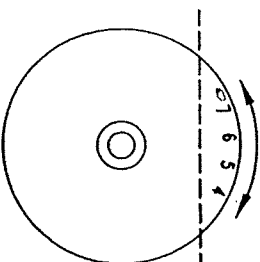

## Couture à l'aide du pied pour cordon optionnel (pour modèle de 2 sélecteurs)

\* Le pied pour cordon est un accessoire optionnel qui n'est pas fourni avec votre machine.

Effets décoratifs, coussins, nappes, etc.

Placer le sélecteur règle-point sur la position (Σ).

A part les points zigzag, plusieurs autres points sont à votre disposition pour la couture en cordon, e.g. ourlets aveugles, zigzag à multipoints, points décoratifs.

Sélecteur de longueur du point

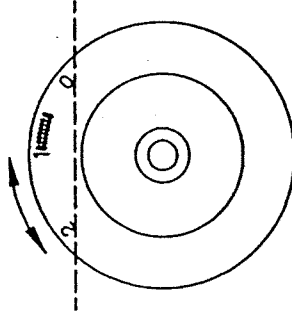

Pied pour cordon optionnel



(Disponible chez votre détaillant)

Insérer le cordon entre le ressort couvrant la rainure du cordon et le pied (1). Le cordon devrait se placer dans la rainure. Il est possible de coudre un, deux ou trois cordons. La largeur du point est réglée en fonction du nombre de cordons et de la sélection du point (2).

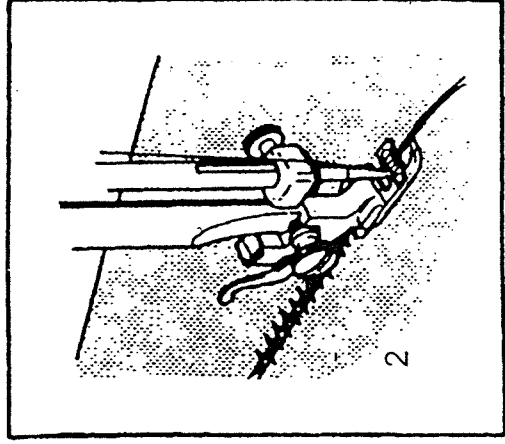
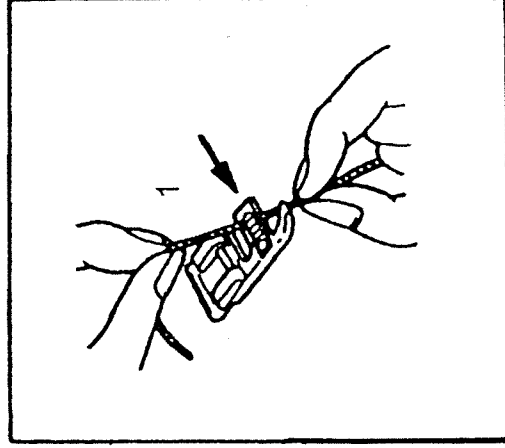

## Couture à l'aide du pied pour cordon optionnel (pour modèle de 3 sélecteurs)

\* Le pied pour cordon est un accessoire optionnel qui n'est pas fourni avec votre machine.

Sélecteur de largeur du point

Sélecteur de longueur du point

Effets décoratifs, coussins, nappes, etc.

Placer le sélecteur règle-point sur la position (Σ). (pour 20 points)

Placer le sélecteur règle-point sur la position (B). (pour 25 points)

A part les points zigzag, plusieurs autre points sont à votre disposition pour la couture en cordon, e.g. ourlets aveugles, zigzag à multipoints, points décoratifs.

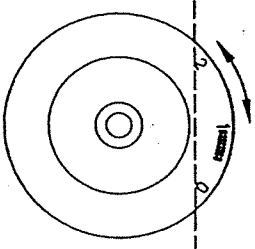
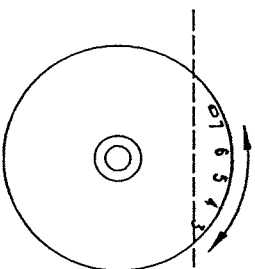

Pied pour cordon optionnel  
(Disponible chez votre détaillant)

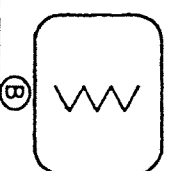
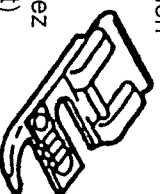

Insérer le cordon entre le ressort couvrant la rainure du cordon et le pied (1). Le cordon devrait se placer dans la rainure. Il est possible de coudre un, deux ou trois cordons. La largeur du point est réglée en fonction du nombre de cordons et de la sélection du point (2).

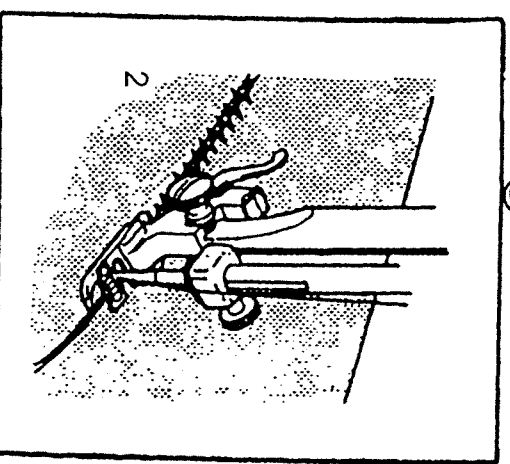
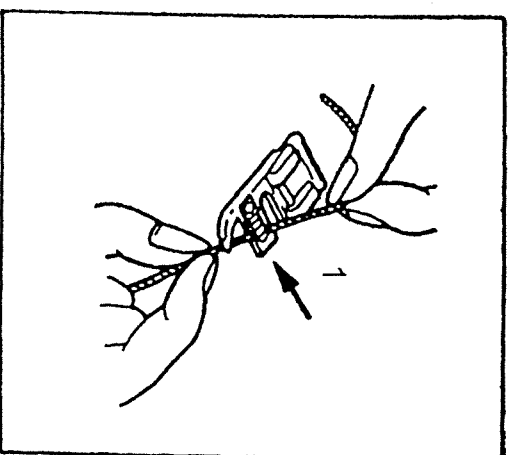



## Raccorodage avec mouvement libre (pour modèle de 2 sélecteurs)

Sélecteur de longueur de point

\* Le pied de raccorodage est un accessoire d'option dont votre machine n'est pas équipée.

Régler le sélecteur de points à (1) (1).

Retirer le pied presseur et l'attache (2)

Fixer le pied pour raccorodage à la tige du pied presseur.

Le levier (B) doit être placé derrière la vis de serrage de l'aiguille (C) (3).

Appuyer fermement sur le pied pour raccorodage à

l'arrière avec votre index et serrer la vis (4).

Premier rang: D'abord, coudre autour des bords du trou.

Commencer à gauche pour la première rangée.

Faire des points sur une rangée puis faire un quart de tour de rotation à votre travail et recommencer à coudre.

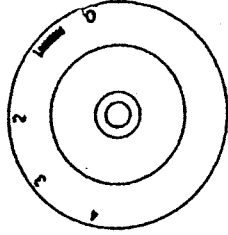

Note : La longueur et la largeur de point ne peuvent pas être contrôlées avec le sélecteur étant donné que les griffes d'entraînement sont abaissées.

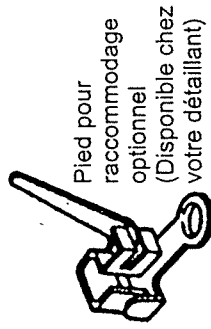

Pied pour raccorodage optionnel (Disponible chez votre détaillant)

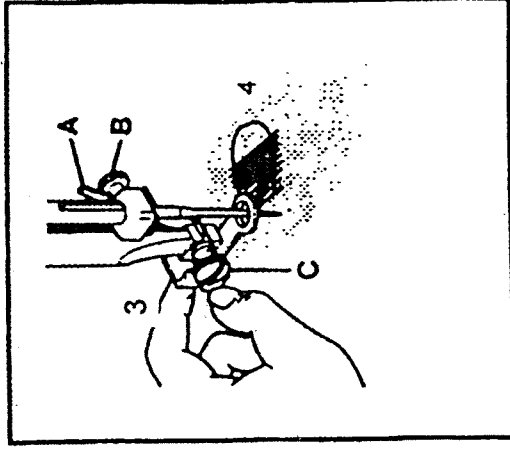
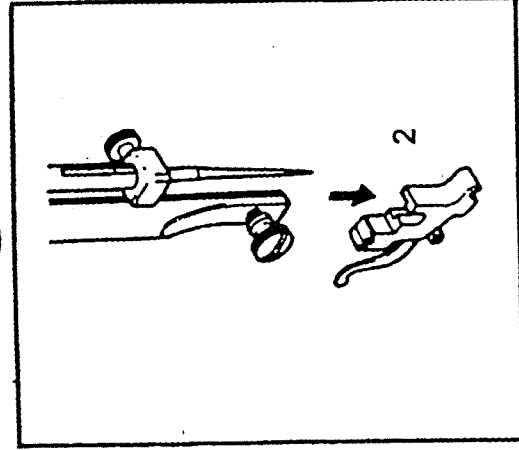

Note: Le raccorodage avec mouvement libre se fait sans utiliser le système d'alimentation interne de la machine à coudre. L'opérateur contrôle le mouvement du tissu. Il est nécessaire de coordonner la vitesse d'exécution de la couture et le mouvement du tissu.

## **Raccorodage avec mouvement libre (pour modèle de 3 sélecteurs)**

\* Le pied de raccorodage est un accessoire d'option dont votre machine n'est pas équipée.

Régler le sélecteur de modèles à (1) sur le sélecteur de modèles à 20 points.

Régler le sélecteur de modèles à (A) sur le sélecteur de modèles à 25 points.

Déplacer le contrôle de pied à droit pour baisser le système d'enfilage.

Retirer le pied presseur et l'attache (2)

Fixer le pied pour raccorodage à la tige du pied presseur.

Le levier (B) doit être placé derrière la vis de serrage de l'aiguille (C) (3).

Appuyer fermement sur le pied pour raccorodage à l'arrière avec votre index et serrer la vis (4).

Premier rang: D'abord, coudre autour des bords du trou.

Faire des points sur une rangée puis faire faire un quart de tour de rotation à votre travail et recommencer à coudre.

Note: Le raccorodage avec mouvement libre se fait sans utiliser le système d'alimentation interne de la machine à coudre. L'opérateur contrôle le mouvement du tissu. Il est nécessaire de coordonner la vitesse d'exécution de la couture et le mouvement du tissu.

Sélecteur de largeur du point      Sélecteur de longueur du point

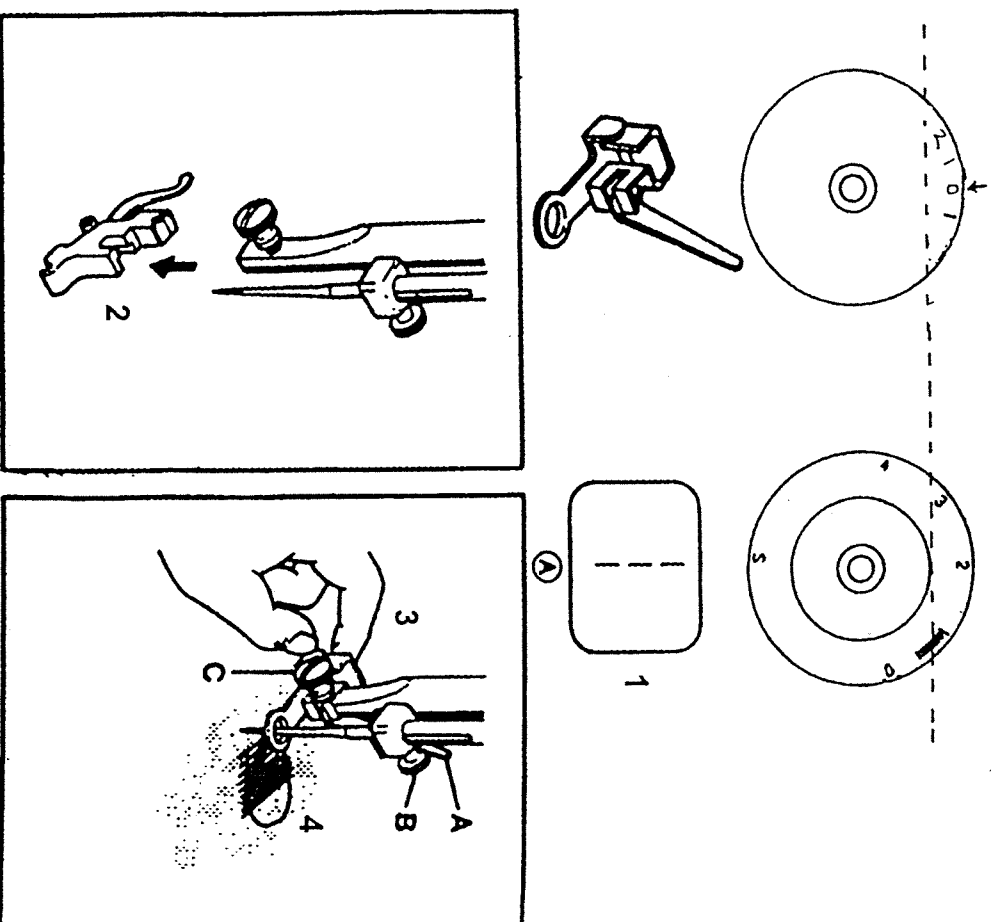

## Points complémentaires (pour modèle de 2 sélecteurs)

Utiliser le pied tout usage pour tous ces points.

Voir le schéma pour un exemple de point.

### Point de coquillage (A)

Pour cotes décoratifs.

Convenables pour les bords de tissus fins, élastiques. Les points plus large doivent passer par le bord du tissu pour créer l'effet de coquillage.

### Point de plume (B)

Pour les points de joints décoratifs avec l'effet fagoté.

### Point de croissant (C)

Pour un bord délicat au long du tissu.

Sélecteur longueur de point

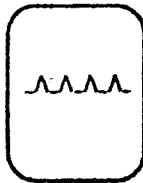
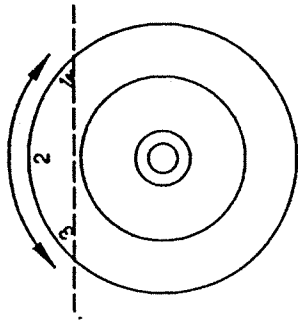

Pied tout usage

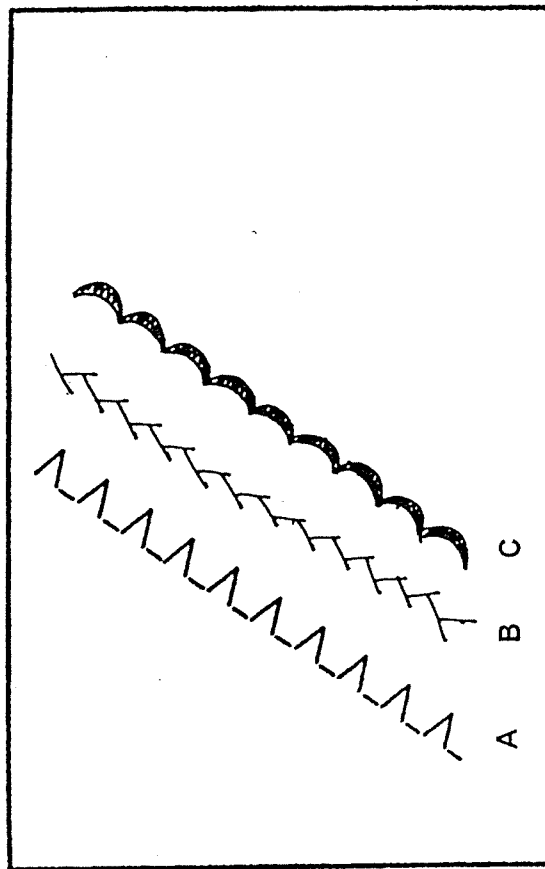

## Points complémentaires (pour modèle de 3 sélecteurs)

Voir le schéma un exemple de point.

Régler le sélecteur largeur du point ainsi que le sélecteur longueur du point pour une convenance entre le tissu et l'application.

**Shell hem (1)** Sélection de point { }

Pour les bords décoratifs.

Convenables pour les bords de tissus fins, élastiques. Les points plus large doivent passer par le bord du tissu pour créer l'effet de coquillage.

**Bridging (2)** Sélection de point { }

Les joint, les tapis, les nappes.

Pour les points de joints décoratifs avec l'effet fagoté.

**Ramport (3)** Sélection de point { }

Rassemblage avec le cordon ou l'élastique à froncer.

Ce type de point peut être utilisé avec les tissus solides et épais.

Sélecteur de largeur du point

Sélecteur de longueur du point

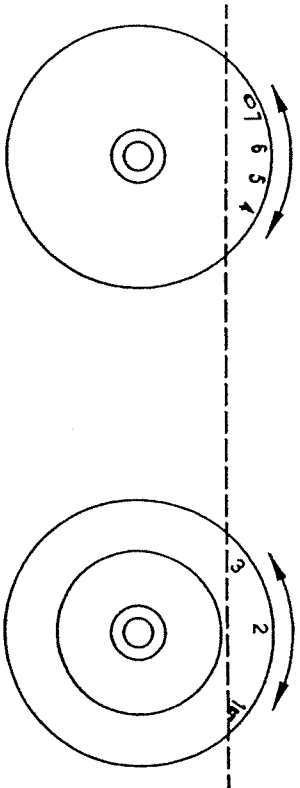

Pied tout usage

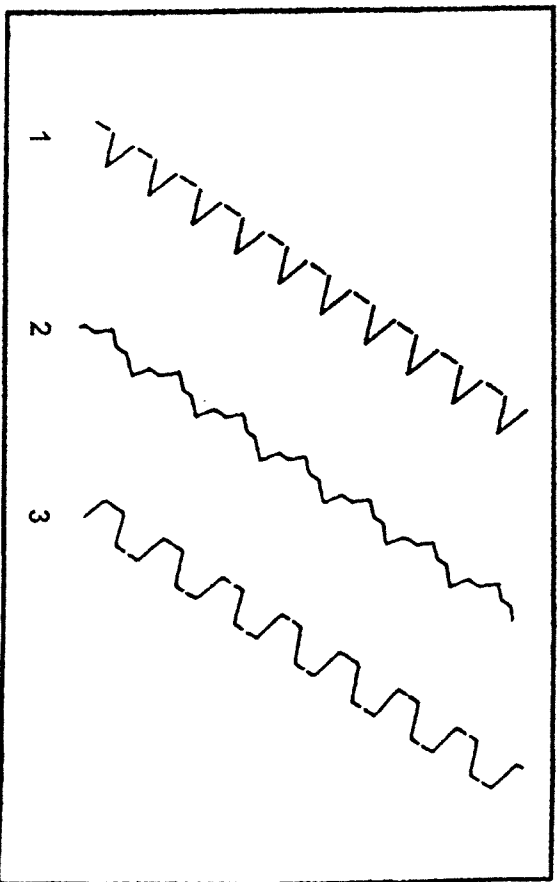
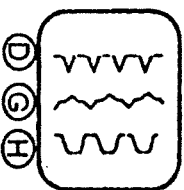

## Raccorinage

- Régler le sélecteur longueur de point à la longueur désirée.
- Régler le sélecteur de points à point droit, position d'aiguille centrale.
- Positionner le tissu à raccoriner au dessous du pied presseur ensemble avec la doublure à utiliser.
- Baisser le pied presseur et coudre à l'avant et à l'inverse en utilisant le levier.
- Reprendre ce mouvement jusqu'à la zone à raccoriner est bien remplie de points.

Pour la couture à l'inverse, voir page 19.

Sélecteur de longueur de point

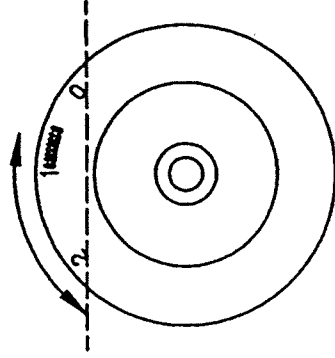

Pied tout usage



Ecran de point

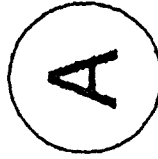

(pour modèles de 3 sélecteurs à 20)

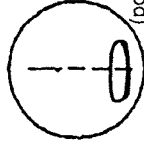

(pour modèle de 3 sélecteurs)

(pour modèles de 3 sélecteurs à 20 points)

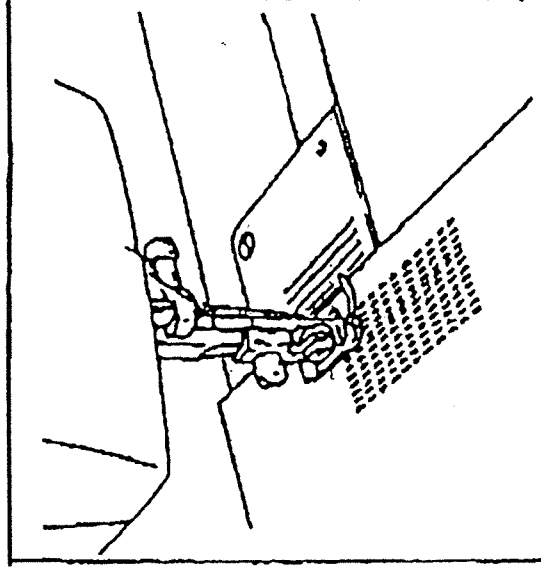

## Pose de dentelle

- Régler le sélecteur longueur de point à la longueur désirée.
- Régler le sélecteur de points à point droit, position d'aiguille centrale.
- Plier le bord du tissu (environ 6mm 1/4").
- Mettre la dentelle au dessous du bord plié du tissu, ce qui permet d'envelopper le tissu comme demandé par le modèle de la dentelle.
- Coudre sur le bord du tissu plié.
- Vous pouvez ajouter une touche décorative en utilisant le point satin pour coudre la dentelle.

Sélecteur de longueur du point

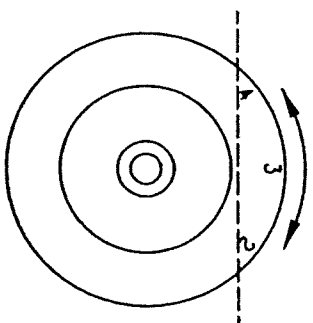

Pied tout usage



Ecran de points

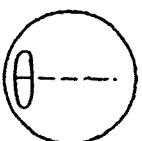
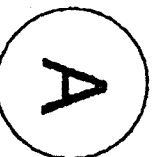

(pour modèles de 3 sélecteurs à 20 points)

(pour modèle de 2 sélecteurs)  
(pour modèles de 3 sélecteurs à 20 points)

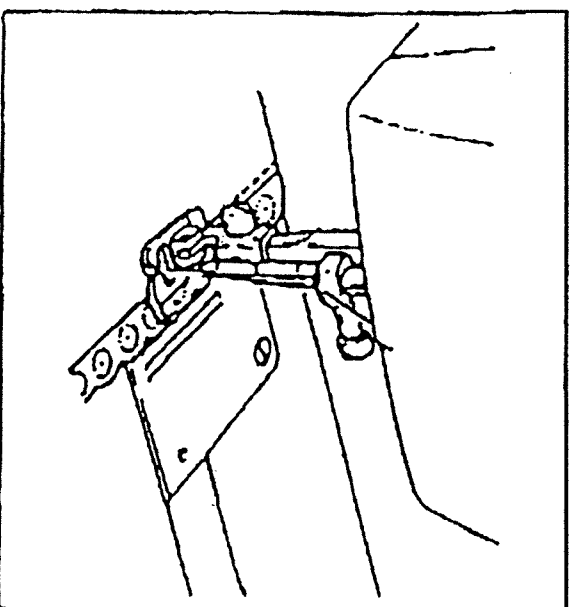

## Point plumetis et appliqué

- Régler le sélecteur longueur de point à la longueur désirée.
- Régler le sélecteur de modèles comme indiqué.
- Régler le sélecteur largeur de point en petite largeur (pour modèle de 3 sélecteurs)
- Couper le dessin appliqué et faufiler-le au tissu.
- Coudre doucement au tour du bord de tissu.
- Couper l'excédent de tissu dépassant la couture. Assurez-vous de ne couper aucun point.
- Sécuriser tous les fils libres et les tirer vers l'arrière.
- Serrer le fil de haut et de bas sous le travail pour ainsi éviter défilage.

Sélecteur de longueur du point

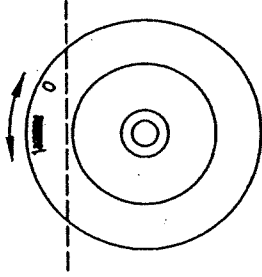

Pied tout usage



Affichage point

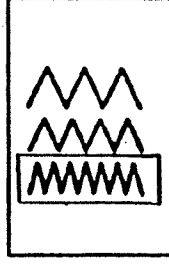
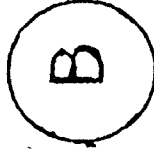

(pour modèles de 3 sélecteurs à 20 points)

(pour modèle de 2 sélecteurs)  
(pour modèles de 3 sélecteurs à 20 points)

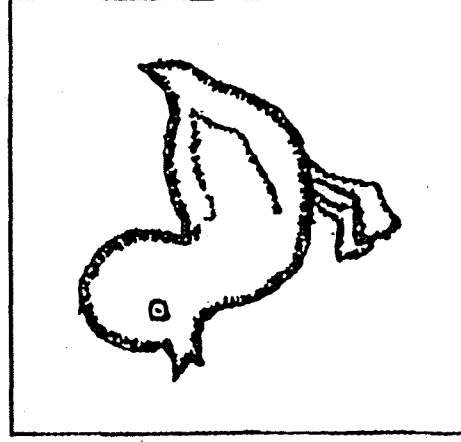
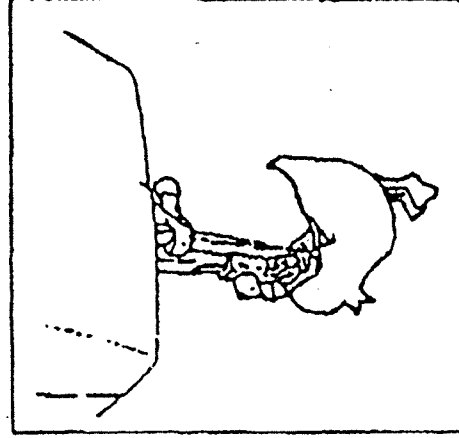

## Pose de monogramme et broderie en utilisant un cercle à broder\*

Escamotez les griffes d'entraînement (Note : la longueur de point ne peut pas être commandée avec le sélecteur)

- Positionnez la machine tel qu'illustré.
- Retirez le pied presseur et son support.
- Abaissez le pied presseur avant de commencer la couture.
- Ajustez la largeur de point en fonction de la dimension des lettres ou du dessin.

Note: Faites des essais de placement du tissu et de largeur de point afin d'obtenir l'apparence désirée.

### Préparation pour le travail de monogramme et de broderie\*

- Dessinez les lettres désirées ou le motif à l'endroit du tissu.
- Tendez le tissu au maximum sur le cercle à broder.
- Placez le tissu sous l'aiguille. Assurez vous que la barre du pied presseur est dans sa position la plus basse.
- Tournez le volant vers vous afin de passer le fil inférieur au travers du tissu.
- Piquez quelques points de sécurité au point de départ.
- Maintenez le cercle entre le pouce et l'index des deux mains.
- Veillez à coordonner la vitesse d'exécution de la couture et le mouvement du cercle à broder.

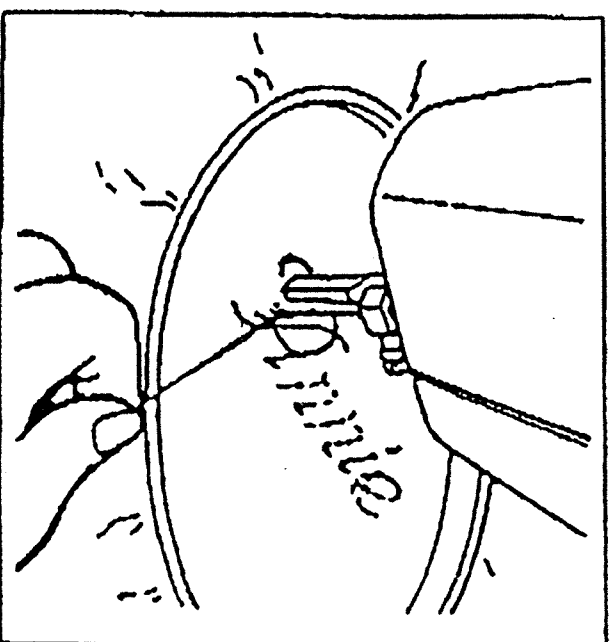
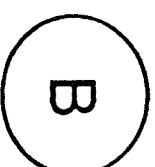

Le tambour pour broderie n'est pas vendu avec la machine.



## Courtepointe

\* Le pied double entraînement est un accessoire optionnel qui n'est pas vendu avec cette machine.  
Set pattern selector as illustrated.  
Insérer le guide pour courtepointe dans le pied presseur et établir les limites désirées.

Mettre le tissu dans la position souhaitée et coudre des rangées successives, le guide étant sur la rangée de points précédente.

Note: Le pied presseur illustré est le pied courtepointe optionnel qui n'est pas vendu avec la machine. Si vous n'avez pas acheté ce pied, employer le pied tout usage.

Sélecteur longueur de point

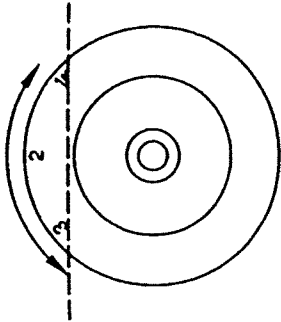

Ecran de points

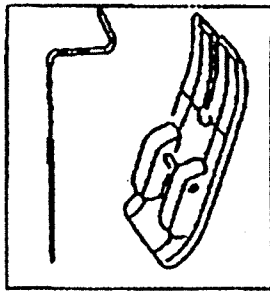

Pied de capitonnage



(pour modèles de 3 sélecteurs)

(pour modèles de 3 sélecteurs à 20 points)

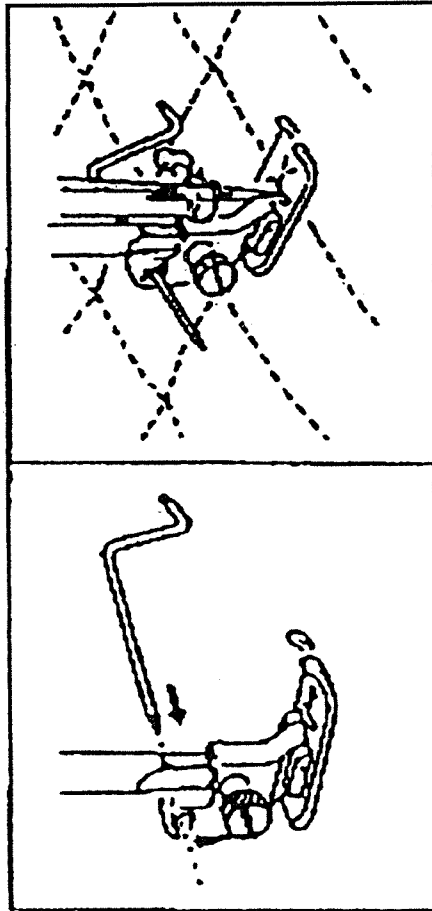

## Fronçage

\* Le pied double entraînement est un accessoire optionnel qui n'est pas vendu avec cette machine.

Régler le sélecteur de points tel qu'illustré

1. Fixer le pied fronçeur.
2. Coudre une rangée simple ou des rangées multiples de points droits.
3. S'il est nécessaire d'avoir davantage de fronçage, régler la tension du fil supérieur à une valeur inférieure à 2 de façon à ce que le fil inférieur se trouve à l'envers du tissu.
4. Tirer le fil inférieur afin de froncer plus de tissu.

Note: Le pied presseur illustré est le pied fronçeur optionnel qui n'est pas vendu avec votre machine. Si vous n'avez pas acheté ce pied, employer le pied tout usage et froncer le tissu à la main en réduisant la tension à une valeur inférieure à 2 et en tirant le fil inférieur afin de froncer le tissu.

Sélecteur longueur de points

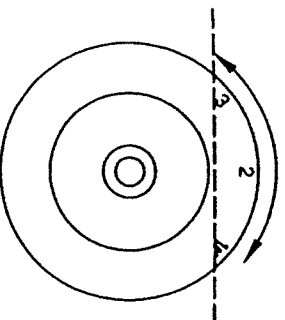

Affichage point

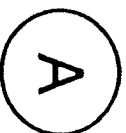

(pour modèles de 3 sélecteurs à 25 points)

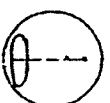

(pour modèle de 2 sélecteurs)  
(pour modèles de 3 sélecteurs à 20 points)

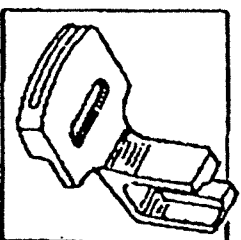

Pied fronçeur optionnel  
(Disponible chez votre détaillant)

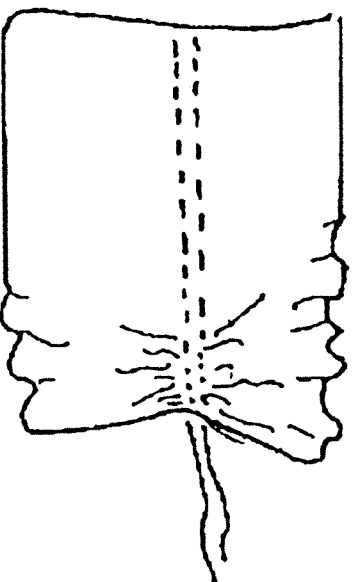

## Pied double entraînement (accessoire optionnel)

\* Le pied double entraînement est un accessoire optionnel qui n'est pas vendu avec cette machine.

Toujours tenter de coudre d'abord sans utiliser le pied double entraînement qui doit être employé uniquement si nécessaire.

Lorsque vous utilisez le pied presseur tout usage, il est plus facile de guider le tissu et de plus, vous voyez mieux la couture. Votre machine à coudre permet d'exécuter des points d'excellente qualité pour une vaste gamme de tissus allant de tissus délicats aux tissus à jean à couches multiples.

Le pied double entraînement égalise le positionnement des couches supérieure et inférieure du tissu et améliore l'appariement des plis, des rayures et des motifs. De plus, il prévient le positionnement irrégulier de certains tissus difficiles à traiter.

- 1) Lever le levier du pied presseur afin de relever la barre du pied presseur (1).
- 2) Retirer le support du pied presseur en dévissant (sens anti-horaire) la vis de la barre du pied presseur (2).
- 3) Fixer le pied double entraînement à la machine comme suit:
  - i) Le bras (3) doit être placé au-dessus de la vis de fixation de l'aiguille et l'attache (4).
  - ii) Positionner la tête de fixation en plastique (5) de gauche à droite de telle façon qu'elle soit fixée à la barre du pied presseur.
  - iii) Abaisser la barre du pied presseur (1).
  - iv) Remettre en place et serrer (sens horaire) la vis de fixation de la barre du pied presseur (2).
- 4) S'assurer que la vis de fixation de l'aiguille (4) ainsi que la vis de la barre du pied presseur (2) sont bien serrées.
- 5) Tirer le fil de la canette vers le haut et placer le fil de la canette et celui de l'aiguille derrière le pied double entraînement.

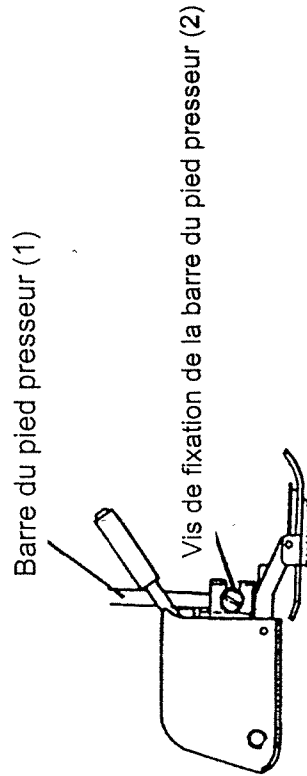
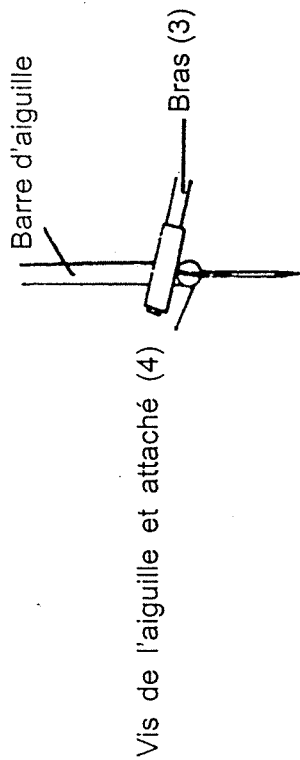
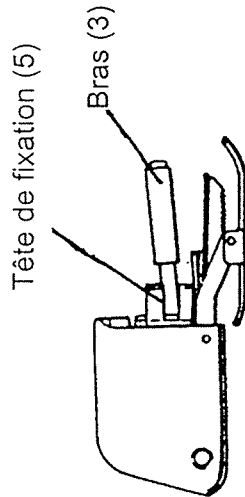

## Entretien

Débrancher la machine avant d'exécuter tous travaux d'entretien et avant de changer l'ampoule.

### Nettoyage

L'accumulation de charpie et de restes de fil dans le crochet interférera avec le fonctionnement normal de la machine. Si nécessaire, vérifier régulièrement et nettoyer le mécanisme de points.

- A. Navette de canette  
Retirer la plaque glissière ainsi que la canette.  
Nettoyer le logement de la canette avec une brosse.
- B. Crochet rotatif et griffes d'entraînement
  1. Retirer l'aiguille, le pied presseur et le support du pied presseur.  
Retirer la plaque glissière et la canette.  
Enlever la vis qui tient la plaque à aiguille en place et retirer la plaque à aiguille.
  2. Lever le boîtier de canette et le retirer.
  3. Nettoyer le crochet rotatif, les griffes d'entraînement et le boîtier de canette à l'aide d'une brosse.Les nettoyer également à l'aide d'un linge doux et sec.
4. Remettre la canette en place de façon à ce que l'encoche (a) s'appuie contre le ressort amortisseur (b).

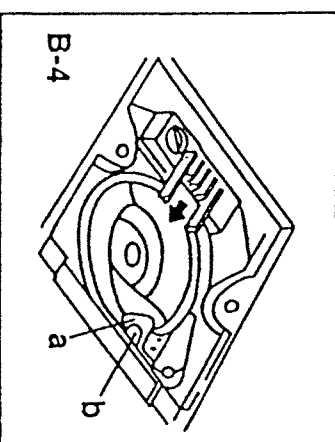
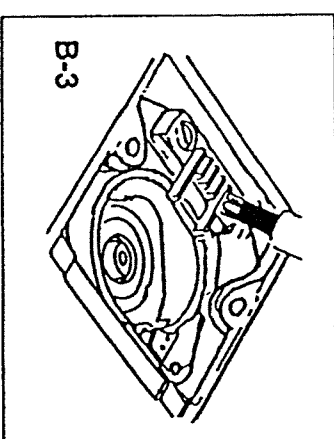
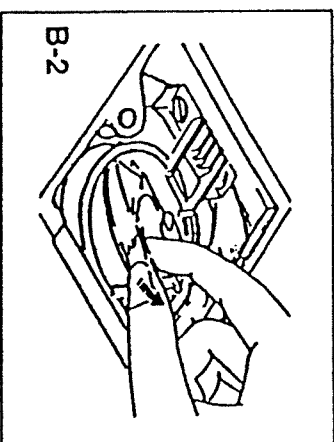
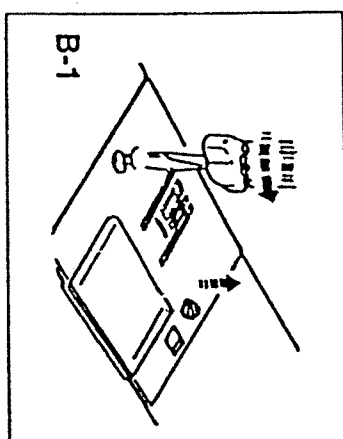
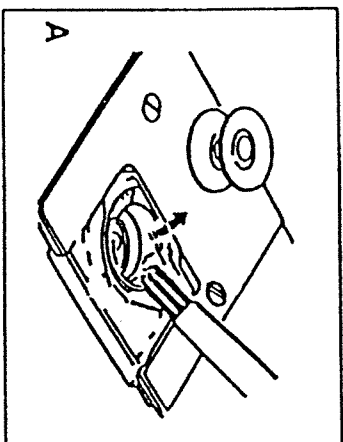

## Guide de dépannage

Problème	Cause	Solution
Bris du fil supérieur	<ol style="list-style-type: none"><li>1. La machine n'est pas correctement</li><li>2. La tension du fil est trop élevée</li><li>3. Le fil est trop gros pour l'aiguille</li><li>4. L'aiguille n'est pas bien insérée</li><li>5. Le fil est enroulé autour de l'axe du logement de la bobine</li><li>6. L'aiguille est endommagée</li></ol>	<ol style="list-style-type: none"><li>1. Réenfiler la enfilée machine</li><li>2. Réduire la tension (valeur inférieure)</li><li>3. Choisir une aiguille plus grosse</li><li>4. La retirer et la réinsérer (côté plat vers l'arrière)</li><li>5. Retirer la canette et enrrouler le fil</li><li>6. Remplacer</li></ol>
Points manqués	<ol style="list-style-type: none"><li>1. L'aiguille n'est pas bien insérée</li><li>2. L'aiguille est endommagée</li><li>3. Une aiguille de dimensions incorrectes a été utilisée</li><li>4. Le pied n'est pas bien fixé</li></ol>	<ol style="list-style-type: none"><li>1. La retirer et la réinsérer (côté plat vers l'arrière)</li><li>2. Remplacer</li><li>3. Choisir une aiguille convenant au fil et au tissu</li><li>4. Vérifier et fixer correctement</li></ol>
Bris de l'aiguille	<ol style="list-style-type: none"><li>1. L'aiguille est endommagée</li><li>2. L'aiguille n'est pas bien insérée</li><li>3. Aiguille de mauvaises dimensions pour le tissu</li><li>4. Le mauvais pied a été fixé</li></ol>	<ol style="list-style-type: none"><li>1. Insérer une nouvelle aiguille</li><li>2. Insérer l'aiguille correctement (côté plat vers l'arrière)</li><li>3. Choisir une aiguille convenant au fil et au tissu</li><li>4. Choisir le bon pied</li></ol>
Points lâches	<ol style="list-style-type: none"><li>1. La machine n'est pas correctement enfilée</li><li>2. Le boîtier de canette n'a pas été correctement enfilée</li><li>3. La combinaison aiguille/tissu/fil n'est pas la bonne</li><li>4. La tension du fil est mauvaise</li></ol>	<ol style="list-style-type: none"><li>1. Vérifier l'enfilage</li><li>2. Enfiler le logement tel qu'illustré</li><li>3. La dimension de l'aiguille doit convenir au tissu et au fil</li><li>4. Corriger la tension du fil</li></ol>
La couture fronce	<ol style="list-style-type: none"><li>1. L'aiguille est trop grande pour le Tissu</li><li>2. La longueur de point n'a pas été bien ajustée</li><li>3. La tension du fil est trop élevée</li></ol>	<ol style="list-style-type: none"><li>1. Choisir une aiguille plus fine</li><li>2. Réajuster la longueur de point</li><li>3. Réduire la tension</li></ol>
Points irréguliers, alimentation irrégulière	<ol style="list-style-type: none"><li>1. Le fil est de qualité inférieure</li><li>2. Le boîtier de canette n'a pas été correctement enfilé</li><li>3. Le tissu a été tiré</li></ol>	<ol style="list-style-type: none"><li>1. Choisir un fil de meilleure qualité</li><li>2. Retirer la canette réenfiler et insérer correctement</li><li>3. Ne pas tirer sur le tissu en cousant. Laisser la machine faire l'alimentation</li></ol>
La machine est bruyante	<ol style="list-style-type: none"><li>1. La machine doit être lubrifiée</li><li>2. De la charpie ou de l'huile s'est accumulée sur le crochet ou la barre d'aiguille</li><li>3. De l'huile de qualité inférieure a été utilisée</li><li>4. L'aiguille est endommagée</li></ol>	<ol style="list-style-type: none"><li>1. Emmener la machine au détaillant pour l'entretien</li><li>2. Nettoyer le crochet et les griffes d'entraînement comme décrit</li><li>3. Emmener la machine au détaillant pour l'entretien et le nettoyage</li><li>4. Remplacer</li></ol>
La machine se bloque	<ol style="list-style-type: none"><li>1. Le fil est coincé dans le crochet</li></ol>	<ol style="list-style-type: none"><li>1. Retirer le fil supérieur et la bobine, tourner manuellement le volant vers l'avant et vers l'arrière puis retirer les restes de fil.</li></ol>

